

COMPANHIA POTIGUAR DE GÁS (POTIGÁS)

EDITAL DE PREGÃO ELETRÔNICO Nº 4-007-18

OBJETO: O PRESENTE PREGÃO ELETRÔNICO TEM POR OBJETO A CONTRATAÇÃO DE EMPRESA PARA O FORNECIMENTO DE CONEXÕES DE PEAD (POLIETILENO DE ALTA DENSIDADE) DO TIPO PE100 PARA A CONSTRUÇÃO DE GASODUTOS, CONFORME ESPECIFICAÇÕES E QUANTITATIVOS CONSTANTES NO PRESENTE EDITAL E EM SEUS ANEXOS.

ÍNDICE

- 1) DO OBJETO
- 2) DO ENDEREÇO, DATA E HORÁRIO DA SESSÃO PÚBLICA
- 3) DAS CONDIÇÕES PARA PARTICIPAÇÃO
- 4) DO CREDENCIAMENTO
- 5) DO ENVIO DAS PROPOSTAS DE PREÇOS
- 6) DA ABERTURA DA SESSÃO PÚBLICA
- 7) DA ACEITAÇÃO DAS PROPOSTAS PARA LANCE
- 8) DA FORMULAÇÃO DOS LANCES
- 9) DA ACEITABILIDADE DO VALOR OFERTADO
- 10) DA HABILITAÇÃO
- 11) DA IMPUGNAÇÃO DO ATO CONVOCATÓRIO E DOS PEDIDOS DE ESCLARECIMENTOS
- 12) DOS RECURSOS
- 13) DA ADJUDICAÇÃO E DA HOMOLOGAÇÃO
- 14) DOS PRAZOS E DAS CONDIÇÕES PARA ASSINATURA DO CONTRATO
- 15) DA EXECUÇÃO DO CONTRATO
- 16) DA VIGÊNCIA DO CONTRATO E DAS CONDIÇÕES DE RECEBIMENTO DO OBJETO DESTA LICITAÇÃO
- 17) DAS CONDIÇÕES E FORMAS DE PAGAMENTO
- 18) DA ALTERAÇÃO CONTRATUAL
- 19) DO REAJUSTE DOS PREÇOS
- 20) DAS OBRIGAÇÕES DA CONTRATADA E CONTRATANTE
- 21) DAS SANÇÕES ADMINISTRATIVAS
- 22) DA RESCISÃO CONTRATUAL
- 23) DA DOTAÇÃO ORÇAMENTÁRIA
- 24) DAS DISPOSIÇÕES GERAIS

PARTE INTEGRANTE DESTE EDITAL

- | | | |
|-----------|---|---------------------------------------------------------|
| ADENDO I | - | MINUTA DE CONTRATO |
| ADENDO II | - | FORMULÁRIO PARA CADASTRO DE CONTA CORRENTE DA LICITANTE |
| ANEXO I | - | TERMO DE REFERÊNCIA |
| ANEXO II | - | PLANILHA DE PREÇOS |
| ANEXO III | - | ATRIBUIÇÕES DA FISCALIZAÇÃO DO CONTRATO |

A Companhia Potiguar de Gás (POTIGÁS), por meio de seu Pregoeiro Oficial, designado pela Diretoria Executiva da POTIGÁS, conforme Portaria nº 013/2018, de 28 de março de 2018, torna público para conhecimento dos interessados, que na data, horário e local abaixo indicados realizará licitação na modalidade **PREGÃO ELETRÔNICO**, do tipo **MENOR PREÇO POR LOTE**, cujo objeto está definido abaixo, o qual observará os preceitos de direito público e, em especial, os termos da **Lei Federal nº 10.520**, de 17 de Julho de 2002, da **Lei Federal nº 13.303**, de 30 de junho de 2016, da **Lei Complementar nº 123/2006**, do **Decreto Estadual nº 20.103**, de 19 de Outubro de 2007, e pelas demais normas específicas aplicáveis ao objeto, ainda que não citadas expressamente bem como pelas condições estabelecidas neste **EDITAL** e seus anexos.

1. DO OBJETO:

1.1 - O presente Pregão Eletrônico tem por objeto a contratação de empresa para o fornecimento de CONEXÕES DE PEAD (Polietileno de Alta Densidade) do tipo PE100 para a construção de gasodutos, conforme especificações e quantitativos constantes no presente **EDITAL** e em seus anexos.

2. DO ENDEREÇO, DATA E HORÁRIO DA SESSÃO PÚBLICA:

2.1 - A sessão pública deste Pregão Eletrônico será aberta por comando do Pregoeiro com a utilização de sua chave de acesso e senha, no endereço eletrônico, data e horário abaixo discriminados:

ENDEREÇO ELETRÔNICO: www.comprasgovernamentais.gov.br - UASG: 925880 – PREGÃO Nº 72018

DATA DA SESSÃO PÚBLICA: 11/06/2018

HORÁRIO (Brasília/Distrito Federal): 09:00 h (nove horas)

2.2. Não havendo expediente ou ocorrendo qualquer fato superveniente que impeça a realização do certame na data marcada, a sessão será automaticamente transferida para o ***primeiro dia útil subsequente***, no mesmo horário e endereço anteriormente estabelecido, salvo comunicação do Pregoeiro em sentido contrário.

3. DAS CONDIÇÕES PARA PARTICIPAÇÃO:

3.1 - Poderão participar deste Pregão as empresas que:

3.1.1 - Atendam às condições e prazos estabelecidos no presente Edital e apresentem os documentos nele exigidos, em original ou qualquer processo de cópia autenticada, por Cartório de Notas e Offícios competentes ou por membro da equipe de apoio da Companhia Potiguar de Gás (**POTIGÁS**), à vista dos originais;

3.1.2 - Estejam **HABILITADAS PARCIALMENTE** (habilitação parcial válida) no Sistema de Cadastro Unificado de Fornecedores - SICAF, nos termos da Instrução Normativa - MARE nº 05, de 21 de julho de 1995 e suas alterações, situação esta que será verificada mediante consulta "on line" junto aquele Sistema, na hora da licitação (Decreto 3.722, de 09 de janeiro de 2001, publicado no D.O.U. de 10 de janeiro de 2001), com redação dada pelo Decreto nº 4.485/2002, **ou apresente a documentação na forma do Inciso XIII do art. 4º da Lei nº 10.520/2002;**

3.1.2.1 - As empresas não cadastradas no SICAF e que tiverem interesse em participar do presente Pregão, poderão ainda providenciar o seu cadastramento e sua habilitação junto a Unidade Cadastradora da Secretaria de Estado da Administração e dos Recursos Humanos do Estado do Rio Grande do Norte – SEARH/RN, **até o 3º (terceiro) dia útil anterior a data do recebimento das propostas** (Parágrafo Único, do art. 3º do Decreto nº 3.722/2001), modificado pelo Decreto 4.485, de 25 de novembro de 2002.

3.1.3 - Que não estejam sob falência, concordata/recuperação judicial, concurso de credores, dissoluções, liquidações, consórcio de empresas, e não sejam controladoras, coligadas ou subsidiárias entre si;

3.1.4 - Não foram declaradas inidôneas por qualquer órgão da Administração Pública, direta ou indireta, Federal, Estadual, Municipal ou do Distrito Federal; e

3.1.5 - Não estejam legalmente impedidas de participar de licitação e celebrar contratos com esta Instituição, bem como com a Administração Pública, seja no âmbito Federal, Estadual ou Municipal, por força de ato da autoridade superior.

3.1.6 - Como requisito para participação neste Pregão, a licitante deverá declarar, em campo próprio do sistema eletrônico, que está ciente e concorda com as condições contidas no Edital e seus Anexos e que cumpre plenamente os requisitos de habilitação definidos neste Edital.

3.1.7 - A declaração falsa relativa ao cumprimento dos requisitos de habilitação e à proposta sujeitará a licitante às sanções previstas neste Edital.

3.1.8 - Poderão participar deste Pregão Eletrônico as Microempresas (ME) e as Empresas de Pequeno Porte (EPP) que atendam às condições deste Edital e seus anexos, inclusive quanto à documentação, e estejam devidamente credenciadas perante o Comprasnet, para acesso ao sistema eletrônico.

4. DO CREDENCIAMENTO:

4.1 - O credenciamento dar-se-á pela atribuição de chave de identificação e de senha, pessoal e intransferível, para acesso ao sistema eletrônico (Art. 3º, § 1º, do Decreto Estadual nº 20.103/2007), no sítio: www.comprasgovernamentais.gov.br.

4.2 - Deverão ser previamente credenciados perante o provedor do sistema eletrônico, a autoridade competente do órgão promotor da licitação, o pregoeiro, os membros da equipe de apoio e os licitantes que irão participar do presente pregão eletrônico.

4.3 - O credenciamento da licitante dependerá de registro cadastral atualizado no Sistema de Cadastramento Unificado de Fornecedores - SICAF, que também será requisito obrigatório para fins de habilitação no presente certame, observado o disposto no item 3.1.2 da Cláusula Terceira desse Edital, no que couber.

4.4 - O credenciamento junto ao provedor do sistema implica responsabilidade legal da licitante ou de seu representante legal e a presunção de sua capacidade técnica para realização das transações inerentes ao pregão na forma eletrônica (Art. 3º, § 7º, do Decreto Estadual nº 20.103/2007).

5. DO ENVIO DA PROPOSTA DE PREÇOS:

5.1 - A licitante será responsável por todas as transações que forem efetuadas em seu nome no sistema eletrônico, assumindo como firmes e verdadeiros sua proposta e lances, inclusive os atos praticados diretamente ou por seu representante (inciso III Art. 11, Decreto Estadual nº 20.103/2007).

5.2 - Incumbirá à licitante acompanhar as operações no sistema eletrônico durante o processo licitatório, ficando responsável pelo ônus decorrente da perda de negócios, diante da inobservância de quaisquer mensagens emitidas pelo sistema ou de sua desconexão (inciso IV Art. 11, Decreto Estadual nº 20.103/2007).

5.3 - Em caso de dúvida entre as especificações apresentadas para os produtos descrito no código CATMAT do sítio www.comprasgovernamentais.gov.br e as especificações exigidas neste EDITAL, prevalecerão as especificações deste último, devendo as licitantes assim considerarem quando da elaboração de suas respectivas propostas comerciais.

5.4 - Após a divulgação deste edital no endereço eletrônico www.comprasgovernamentais.gov.br, os licitantes deverão encaminhar proposta comercial, com a descrição do objeto ofertado e preço em valores **unitários** de cada item, além do respectivo anexo (se for o caso), até a data e hora marcadas para abertura da respectiva sessão, exclusivamente por meio de sistema eletrônico, por intermédio do sítio supracitado, quando então encerrar-se-á, automaticamente, a fase de recebimento das propostas.

5.5 - A proposta e seu(s) anexo(s) não poderá(ão) conter qualquer dado que identifique o licitante, seja no corpo do documento, no cabeçalho, rodapé ou no título do arquivo eletrônico.

5.6 - A participação no pregão eletrônico dar-se-á pela utilização da senha privativa do licitante.

5.7 - Para participação no presente pregão eletrônico, o licitante deverá manifestar, em campo próprio do sistema eletrônico, que cumpre plenamente os requisitos de habilitação e que sua proposta está em conformidade com as exigências do instrumento convocatório.

5.8 - Até a abertura da sessão pública, os licitantes poderão retirar ou substituir a proposta anteriormente apresentada.

5.9 - As microempresas (ME) e empresas de pequeno porte (EPP) deverão declarar, em campo próprio do Sistema, no ato de envio de sua proposta, que atende os requisitos do artigo 3º da Lei Complementar nº 123, de 14 de dezembro de 2006, para que possam fazer jus aos benefícios previstos na referida Lei.

5.10 - As licitantes deverão considerar, em suas respectivas propostas de preços ofertadas, as seguintes informações:

5.10.1 - Os Impostos sobre Operações relativas à Circulação de Mercadorias e sobre Prestação de Serviços de Transportes Interestadual e Intermunicipal e de Comunicação (ICMS) serão considerados no critério de julgamento das propostas, uma vez que a **CONTRATANTE** é contribuinte de ICMS. Isto remete as licitantes a considerarem que, sobre os preços dos seus produtos ofertados, incidirá a alíquota interna do imposto vigente no Estado do Rio Grande do Norte, caso a operação ou prestação seja interna, ou da aplicação da alíquota interestadual **do imposto vigente no Estado de origem**, caso a operação ou prestação seja interestadual, segundo reza o art. 155 2º, VII, "a", da Constituição Federal e as Leis Estaduais 8.966 (de 21/06/2007) e 21.034 (de 21/02/2009). As licitantes devem informar, em campo apropriado no sistema Comprasnet, quando da elaboração de suas propostas comerciais, os seguintes dados:

I) O preço total da mercadoria;

II) O Valor e a alíquota do ICMS incidentes sobre a operação ou prestação; e

III) O preço líquido da mercadoria.

5.10.1.1 - Considerando que cabe à **CONTRATANTE** a responsabilidade pelo pagamento da diferença entre as alíquotas do ICMS da Unidade Federada de origem e do Rio Grande do Norte, visando definir a proposta mais vantajosa, será aplicada automaticamente pelo sistema uma equalização nos valores das propostas ou lances apresentados por fornecedores de outros Estados.

5.10.1.1.1 - Os fatores de equalização decorrem da aplicação da fórmula abaixo:

$$\text{FATOR DE EQUALIZAÇÃO} = 1 + \frac{(18 - \text{ICMS de origem})}{100}$$

$$\text{VALOR FINAL DA PROPOSTA} = \text{VALOR DO LANCE} \times \text{FATOR DE EQUALIZAÇÃO}$$

5.10.2 - O disposto neste item não se aplica a contribuintes inscritos no Simples Nacional, em razão da vedação do destaque de ICMS nas operações de saídas de produtos ou serviços efetuadas pelo beneficiário desse regime, salvo na hipótese de devolução de mercadorias tributadas na operação original.

5.10.3 - As licitantes devem considerar em suas propostas comerciais todos os custos e despesas, diretos e indiretos, tais como tributos (ISS, PIS, COFINS, etc.), encargos (sociais, trabalhistas e fiscais), taxas, seguros, transportes, fretes, lucros e outros necessários ao cumprimento integral do objeto.

5.11 - O valor unitário e global ofertados, deverão estar de acordo com os preços praticados no mercado, em algarismo e por extenso (total), expresso em moeda corrente nacional (R\$), considerando as quantidades constantes do **Anexo II** do presente **EDITAL**, e as especificações técnicas dos produtos ofertados na proposta deverão atender as especificações constantes neste Edital, conforme estabelece o **Inciso II do art. 56 da Lei Federal nº 13.303/2016**.

5.12 - A apresentação da (s) proposta (s) implicará plena aceitação, por parte da PROPONENTE, das condições estabelecidas neste **EDITAL** e seus Anexos.

5.13 - As propostas comerciais serão consideradas válidas por um prazo não inferior a **60 (sessenta) dias corridos**, a contar da data de sua apresentação;

5.14 - Serão desclassificadas as propostas que não atenderem às exigências do presente **EDITAL** e seus Anexos, sejam omissas ou apresentem irregularidades insanáveis.

6. DA ABERTURA DA SESSÃO PÚBLICA:

6.1 - A partir das **09:00 horas**, horário de Brasília/Distrito Federal, do dia **11/06/2018**, e em conformidade com as condições estabelecidas neste **EDITAL**, terá início à sessão pública do **Pregão Eletrônico nº 4-007-18**, com a divulgação das propostas de preços recebidas e início da etapa de lances, conforme este **EDITAL** e de acordo com o Decreto Estadual nº 20.103/2007.

7. DA ACEITAÇÃO DAS PROPOSTAS PARA LANCE:

7.1 - O Pregoeiro verificará as propostas apresentadas, por meio eletrônico, desclassificando, em regra, aquelas que não estejam em conformidade com os requisitos estabelecidos no presente Edital, principalmente no que concerne às especificações exigidas. Também serão desclassificadas as propostas omissas ou que apresentem irregularidades insanáveis. As propostas que atenderem todas as exigências deste Edital serão classificadas para a etapa de oferta de lances.

7.1.1 - Considerando que, para fins do Sistema Eletrônico, as propostas registradas tornar-se-ão os primeiros lances das licitantes, caso seja identificada alguma desconformidade com o instrumento convocatório, o Pregoeiro analisará, caso a caso, a fim de verificar a ocorrência de erros e, caso existam, se são de natureza sanável.

7.1.2 - Na hipótese de o erro ser sanável durante a fase de lances, o Pregoeiro cientificará, via chat, todas as licitantes logadas, sobre o problema detectado, fazendo referência ao valor registrado, já que o Sistema Eletrônico não possibilita a identificação da licitante, de forma que todas as participantes não se deixem influenciar pelo erro e possam registrar seus lances levando em conta, unicamente, sua condição comercial.

8. DA FORMULAÇÃO DOS LANCES:

8.1 - Iniciada a etapa competitiva, os licitantes poderão encaminhar lances exclusivamente por meio do sistema eletrônico, sendo o licitante imediatamente informado do seu recebimento e do valor consignado no registro.

8.2 - Os licitantes poderão oferecer lances sucessivos, observados o horário fixado para abertura da sessão e as regras estabelecidas neste edital.

8.2.1 - O critério de Julgamento das Propostas Comerciais no presente certame é o de MENOR PREÇO POR LOTE. No entanto, os Lances serão ofertados pelos licitantes, no Sistema COMPRASNET, considerando o preço unitário de cada item e o próprio sistema realizará as multiplicações das respectivas quantidades pelos respectivos valores unitários ofertados e o somatório dos resultados destas operações, para se chegar ao valor total do respectivo LOTE/GRUPO.

8.3 - O licitante somente poderá oferecer lance inferior ao último por ele ofertado e registrado pelo sistema.

8.4 - Não serão aceitos dois ou mais lances de mesmo valor, prevalecendo aquele que for recebido e registrado em primeiro lugar.

8.5 - Durante o transcurso da sessão pública, os licitantes serão informados, em tempo real, do valor do menor lance registrado que tenha sido apresentado pelos demais licitantes, vedada a identificação do detentor do lance.

8.5.1 - Durante a fase de lances, não serão aceitos contatos telefônicos, ou via e-mail, com o Pregoeiro e com a equipe de apoio, inclusive para pedidos de exclusão de lances dados equivocadamente, sob pena de aplicação das penalidades cabíveis, já que tal ato configura a identificação da licitante durante a sessão pública, o que é proibido pelas normas.

8.6 - No caso de desconexão do Pregoeiro, no decorrer da etapa competitiva do pregão, se o sistema eletrônico permanecer acessível aos licitantes, os lances continuarão sendo recebidos, sem prejuízo dos atos realizados.

8.7 - O Pregoeiro, quando possível, dará continuidade à sua atuação neste certame, sem prejuízo dos atos realizados.

8.8 - Quando a desconexão do Pregoeiro persistir por tempo superior a **10 (dez) minutos**, a sessão do pregão na forma eletrônica será suspensa e reiniciada, mediante comunicação aos participantes, no endereço eletrônico utilizado para divulgação (www.comprasgovernamentais.gov.br).

8.9 - A etapa de lances da sessão pública será encerrada por decisão do Pregoeiro, o sistema eletrônico encaminhará o **AVISO** de fechamento iminente dos lances, após o que transcorrerá período de tempo de **até 30 (trinta) minutos**, aleatoriamente determinado, findo o qual será automaticamente encerrada a recepção de lances.

8.10 - Encerrada a etapa de lances, o Pregoeiro examinará a proposta classificada em **primeiro lugar** quanto à compatibilidade do preço em relação ao estimado para contratação e verificará a habilitação do licitante conforme disposições deste Edital.

8.10.1 - Os documentos a serem apresentados para cumprimento das exigências de habilitação são os relacionados no item 10 deste Edital.

8.11 - Em regra, não será admitida a desistência da proposta/lance, após o INÍCIO ou o ENCERRAMENTO da fase de lances.

8.11.1 - **EXCEPCIONALMENTE**, após o ENCERRAMENTO da fase de lances, poderá ser acatado o pedido de desistência da proposta, em razão de motivo justo devidamente comprovado pela LICITANTE, decorrente de fato superveniente, e aceito pelo Pregoeiro.

8.11.2 - Não restando comprovado o atendimento aos requisitos fixados no subitem 8.11.1 acima, a LICITANTE DESISTENTE ficará sujeita a aplicação das sanções previstas no item 21 deste Edital.

8.11.3 - O não encaminhamento da documentação afeta a proposta, no prazo fixado no item 9.6 do Edital, após a convocação pelo Pregoeiro, caracteriza desistência para fins de aplicação das penalidades cabíveis.

8.12 - Após o encerramento da etapa de lances ou depois de verificada a conformidade entre a proposta e as especificações técnicas solicitadas para o objeto, por parte da área técnica, o Pregoeiro, poderá encaminhar, pelo sistema eletrônico, contraproposta diretamente à licitante que tenha apresentado o lance mais vantajoso, para que seja obtida melhor proposta, observado o critério de julgamento, não se admitindo negociar condições diferentes daquelas previstas neste Edital.

8.12.1 - Caso o lance vencedor esteja com valor acima do estimado para contratação do LOTE/GRUPO, a licitante será convocada, pelo “chat” do sistema, para negociar o valor do lance, e, em caso de não atendimento à convocação dentro do prazo estipulado pelo Pregoeiro, a proposta da licitante será recusada pelo Pregoeiro, sendo convocada a próxima colocada para a negociação.

8.12.2 - A negociação será realizada por meio do sistema, podendo ser acompanhada pelas demais licitantes.

8.13 - Caso não sejam apresentados lances, será verificada a conformidade entre a proposta de menor preço e o valor estimado para o objeto.

8.14 - Será assegurada nesta licitação, como critério de desempate, preferência de contratação para as Microempresas (ME) e Empresas de Pequeno Porte (EPP), em conformidade com os critérios estabelecidos no Art. 44 e 45 da Lei Complementar nº 123, de 14 de dezembro de 2006.

8.14.1 - Entende-se por empate aquelas situações em que as propostas apresentadas pelas Microempresas e Empresas de Pequeno Porte sejam iguais ou **até 5% (cinco por cento)** superiores à proposta mais bem classificada (Art. 44 §1º e §2º, Lei Complementar nº 123/2006).

8.15 - Após o encerramento da fase de lances, o Sistema identificará em coluna própria as Microempresas e Empresas de Pequeno Porte participantes, fazendo a comparação entre os valores da primeira colocada,

caso esta não seja uma Microempresa ou Empresa de Pequeno Porte, e das demais Microempresas e Empresas de Pequeno Porte na ordem de classificação.

8.15.1 - A proposta que se encontrar na faixa de até **5% (cinco por cento)** acima do valor do melhor lance estará empatada com a primeira colocada. A Microempresa ou Empresa de Pequeno Porte terá o direito, no prazo de **5 (cinco) minutos** controlados pelo sistema, de encaminhar uma última oferta, obrigatoriamente abaixo da primeira colocada, para o desempate, sob pena de preclusão (§ 3º, Inciso III, Art.45, Lei Complementar nº 123/2006).

8.15.2 - É de responsabilidade da licitante a sua conexão com o sistema eletrônico durante o prazo acima referido para o exercício do direito sob comento. Apresentada a proposta nas condições acima referidas, será analisada sua documentação de habilitação.

8.16 - Caso sejam identificadas propostas de Microempresas ou de Empresas de Pequeno Porte empatadas em segundo lugar, ou seja, na faixa dos 5% (cinco por cento) da primeira colocada, e permanecendo o empate até o encerramento do item, o sistema fará um sorteio eletrônico entre tais fornecedores, definindo e convocando, automaticamente, a vencedora para o encaminhamento da oferta final do desempate.

8.17 - Na hipótese em que nenhuma das licitantes exerça seu direito de preferência previsto acima ou comprove o preenchimento dos requisitos elencados na Lei Complementar nº 123/2006, prevalecerá o resultado inicialmente apurado pelo sistema eletrônico, sem prejuízo das sanções cabíveis em razão do registro de declaração/manifestação falsa.

9. DA ACEITABILIDADE DO VALOR OFERTADO:

9.1 - O Pregoeiro decidirá sobre aceitação dos preços obtidos de acordo com o valor do respectivo LOTE/GRUPO.

9.2 - Analisada a aceitabilidade dos preços obtidos o Pregoeiro divulgará o resultado de julgamento das propostas.

9.3 - Constatado o atendimento às exigências fixadas no edital, ou, quando for o caso, após a negociação e decisão pelo Pregoeiro acerca da aceitação do lance de menor valor, o Pregoeiro anunciará o licitante vencedor de cada LOTE/GRUPO.

9.4 - Se o lance de menor valor não for aceitável, ou se o licitante desatender às exigências habilitatórias, o Pregoeiro examinará a proposta subsequente, e assim sucessivamente, na ordem de classificação, até a apuração de uma proposta que atenda ao edital.

9.5 - Nesta fase, também é de suma importância que os licitantes permaneçam conectados para facilitar a negociação quando necessário, conforme art. 23, § 9º, Decreto Estadual nº 20.103/2007.

9.6 - A proposta comercial assinada e digitalizada da licitante vencedora, contendo as especificações detalhadas do objeto, deverá ser formulada e enviada, **atualizada em conformidade com o último lance ofertado**, num prazo **máximo de 02 (duas) horas** após o encerramento da etapa de lances, por convocação do Pregoeiro pelo Sistema COMPRASNET (“**Convocação de anexo**”).

9.6.1 - A proposta comercial assinada e digitalizada também poderá ser remetida por meio de mensagem para o e-mail pregao@potigas.com.br, nos casos de solicitação do Pregoeiro, para fins de agilizar o envio da documentação à área técnica desta Companhia, sem prejuízo da disponibilização pelo Sistema Eletrônico, ou

de comprovada inviabilidade ou dificuldade de envio ou recebimento pelo Sistema Eletrônico do COMPRASNET, sendo que, nesta última hipótese, será providenciado, em momento posterior, o uso da funcionalidade “**Convocar anexo**”, de forma que a documentação seja inserida no **Sistema Eletrônico** e, assim, fique à disposição das demais licitantes.

9.6.2 - Dentro do prazo de **02 (duas) horas**, previsto no item 9.6, poderão ser remetidos, por iniciativa da licitante, tantos quantos forem os documentos complementares ou retificadores afetos a sua Proposta de Preços. Na hipótese da proposta já ter sido incluída no Sistema Eletrônico, faz necessário que a licitante formalize ao Pregoeiro, via mensagem (e-mail), o desejo de envio de nova documentação. Nesse caso, o Pregoeiro fará novo uso da funcionalidade “**Convocar anexo**”.

9.6.3 - A fim de aplicar o princípio da isonomia entre as licitantes, após transcorrido o prazo de **02 (duas) horas**, não serão considerados, para fins de análise, sob qualquer alegação, o envio da Proposta de Preço ou de qualquer outro documento complementar ou retificador (**salvo aqueles que vierem a ser requeridos por diligência**), sendo realizado, pelo Pregoeiro, o registro da não aceitação da proposta, e a convocação da próxima licitante.

9.6.4 - Na hipótese prevista no subitem 9.6.1, a documentação remetida via mensagem (e-mail) deverá corresponder exatamente àquela inserida no Sistema Eletrônico. O envio de documento não inserto no Sistema Eletrônico resultará na desconsideração do mesmo, para fins de análise por parte da área técnica da POTIGÁS, salvo na hipótese de pedido expresso da licitante, formalizado via e-mail (pregao@potigas.com.br) dentro do prazo de **02 (duas) horas**, para a inclusão de tal documentação, situação na qual será aplicado o mesmo procedimento previsto no subitem 9.6.2, qual seja, o novo uso, pelo Pregoeiro, da funcionalidade “**Convocar anexo**”.

9.6.5 - A licitante vencedora deverá encaminhar junto com sua proposta comercial, o FORMULÁRIO PARA CADASTRO DE CONTA CORRENTE DA LICITANTE (**ADENDO II do EDITAL**) devidamente preenchido e assinado pelo Responsável Legal.

9.6.6 - Os originais deverão ser encaminhados ao Pregoeiro do presente certame, no escritório da POTIGÁS, situado na Avenida das Brancas Dunas, 485 – Candelária – Natal/RN (CEP 59.064-720), no prazo máximo de **03 (três) dias úteis**, contados a partir da convocação, realizada pelo Pregoeiro no “chat” do sistema COMPRASNET.

9.7 - A **PROPONENTE** deverá encaminhar os seguintes documentos, junto com sua proposta técnica comercial:

9.7.1 - Catálogos técnicos, literatura especializada, informações sobre matérias primas, características técnicas, procedimentos de produção, armazenamento e preservação dos materiais, dentre outros documentos técnicos requisitados e informações que sejam necessárias e suficientes para que se caracterize que os materiais fornecidos atendem às normas especificadas em características, qualidade e dimensões.

10. DA HABILITAÇÃO:

10.1 - Encerrada a etapa de lances da sessão pública e a negociação, a licitante detentora da melhor proposta ou lance encaminhará a **documentação assinada e digitalizada** referente à habilitação, no **prazo máximo de 02 (duas) horas**, por **convocação do Pregoeiro pelo Sistema Eletrônico** (“**Convocação de anexo**”).

10.1.1 - A documentação assinada e digitalizada referente à habilitação também poderá ser remetida por meio de mensagem para o e-mail pregao@potigas.com.br, nos casos de solicitação do Pregoeiro, para fins de agilizar o envio da documentação, sem prejuízo da disponibilização pelo Sistema Eletrônico, ou de comprovada inviabilidade ou dificuldade de envio ou recebimento pelo Sistema Eletrônico, sendo que, nesta última hipótese, será providenciado, em momento posterior, o uso da funcionalidade “Convocar anexo”, de forma que a documentação seja inserida no Sistema Eletrônico e, assim, fique à disposição das demais licitantes.

10.1.2 - Dentro do prazo de **02 (duas) horas**, previsto no item 10.1, poderão ser remetidos, por iniciativa da licitante, tantos quantos forem os documentos complementares ou retificadores afetos a sua documentação de habilitação. Na hipótese de já ter sido incluída no Sistema Eletrônico, faz necessário que a licitante formalize ao Pregoeiro, via mensagem (e-mail), o desejo de envio de nova documentação. Nesse caso, o Pregoeiro fará novo uso da funcionalidade “**Convocar anexo**”.

10.1.3 - A fim de aplicar o princípio da isonomia entre as licitantes, após transcorrido o prazo de **02 (duas) horas**, não serão considerados, para fins de análise, sob qualquer alegação, o envio da documentação de habilitação ou de qualquer outro documento complementar ou retificador (**salvo aqueles que vierem a ser requeridos por diligência**), sendo realizado, pelo Pregoeiro, o registro da inabilitação, e a convocação da próxima licitante.

10.1.4 - A documentação remetida via mensagem (e-mail) deverá corresponder exatamente àquela inserida no Sistema Eletrônico. O envio de documento não inserto no Sistema Eletrônico resultará na desconsideração do mesmo, para fins de análise por parte da POTIGÁS, salvo na hipótese de pedido expresso da licitante, formalizado via e-mail (pregao@potigas.com.br) dentro do prazo de **02 (duas) horas**, para a inclusão de tal documentação, situação na qual será aplicado o mesmo procedimento previsto no subitem 10.1.2, qual seja, o novo uso, pelo Pregoeiro, da funcionalidade “**Convocar anexo**”.

10.1.5 - Toda a documentação exigida deverá ser apresentada em original ou por qualquer processo de cópia, autenticada por funcionário da POTIGÁS, devidamente qualificado, ou por Cartório competente, devendo ser encaminhados ao Pregoeiro do presente certame, no escritório da POTIGÁS, situado na Avenida das Brancas Dunas, 485 – Candelária – Natal/RN (CEP 59.064-720), no prazo máximo de **03 (três) dias úteis**, contados a partir da convocação, realizada pelo Pregoeiro no “chat” do sistema COMPRASNET.

10.2 - A habilitação do licitante vencedor será verificada em tempo real ("on line") no Sistema de Cadastro Unificado de Fornecedores (SICAF), após a análise e julgamento da proposta de preços.

10.2.1 - As licitantes que, embora cadastradas no SICAF, estejam com situação irregular neste Sistema, poderão apresentar os documentos que comprovem sua regularidade, relativamente aos dados vencidos ou não atualizados.

10.3 - Deverão ser encaminhadas/anexadas, sem prejuízo da possibilidade de serem obtidos por meio de consulta *online*, as seguintes documentações complementares ao **SICAF**:

10.3.1 - Relativamente à **HABILITAÇÃO JURÍDICA** da licitante:

10.3.1.1 - Prova de **registro comercial**, no caso de empresa individual, contendo, em seu objeto social, a atividade compatível ao ramo, concernente ao objeto do presente pregão;

10.3.1.2 - **Ato constitutivo, estatuto ou contrato social** (com respectivas alterações posteriores) em vigor, devidamente registrado, em se tratando de sociedades comerciais ou civis e, no caso de sociedades por

ações, acompanhada de documentos de eleição de seus administradores, no qual deverá estar contemplado, dentre os objetivos sociais, a execução de atividades meio, de acordo com o ramo objeto desta licitação.

10.3.2 - Relativamente à **REGULARIDADE FISCAL E TRABALHISTA** da licitante:

10.3.2.1 - Comprovante de inscrição no Cadastro Nacional de Pessoas Jurídicas (CNPJ), documento extraído da Base de Dados do Sistema CNPJ da Receita Federal do Brasil discriminando o(s) Código(s) CNAE;

10.3.2.2 - Prova de regularidade perante a **Justiça do Trabalho**, através de **Certidão Negativa de Débitos Trabalhistas – CNDT**, de acordo com a **Lei Federal nº12.440/2011** e **Resolução Administrativa nº 1.470/2011** do TST, emitida através do site <http://www.tst.jus.br/certidao>.

10.3.3 - Relativamente à **QUALIFICAÇÃO ECONÔMICO-FINANCEIRA** da licitante:

10.3.3.1 - **Certidão negativa de falência ou concordata/recuperação judicial** expedida pelo cartório distribuidor da Sede da pessoa jurídica.

10.3.4 - Relativamente à **QUALIFICAÇÃO TÉCNICO-OPERACIONAL** da licitante:

10.3.4.1 - Comprovação de aptidão para desempenho de atividade pertinente e compatível com as características do objeto deste Pregão, mediante apresentação de **Atestado ou Declarações de capacidade técnica em nome da empresa**, expedido (s) por pessoa (s) jurídica (s) de direito público ou privado, demonstrando que a licitante já forneceu produtos igual, similares ou equivalentes às dos objetos desta licitação, na forma do disposto no **inciso II do Artigo 58 da Lei Federal nº 13.303/2016**.

10.3.4.1.1 - A comprovação de que trata o item 10.3.4.1 acima dar-se-á por intermédio da apresentação de atestados ou declarações devidamente autenticados, emitidos pela respectiva contratante, devendo conter as seguintes informações:

- Valor do contrato;
- Escopo do contrato;
- Nome da(s) **CONTRATADA**(s);
- Percentual de participação de cada empresa, no caso de Consórcio;
- Escopo de cada Consorciado, se for o caso; e
- Data de Início e conclusão dos fornecimentos.

10.3.4.1.2 - Entende-se, para fins deste **EDITAL**, como pertencente ao quadro permanente do licitante, o sócio, o administrador, o diretor, o empregado devidamente registrado na Carteira de Trabalho e Previdência Social, e o prestador de serviços, com **CONTRATO** escrito firmado com o licitante;

10.3.4.2 - As demais documentações relativas à **Capacidade Técnico-Operacional**, constarão no Termo de Referência (Anexo I deste Edital), caso seja necessário.

10.4 - A **Declaração de Ciência do Edital**, a **Declaração de Inexistência de fato Superveniente Impeditivo de sua Habilitação**, a **Declaração de que não possui em seu Quadro de Pessoal empregados menores de idade**, a **Declaração de não Utilização de Trabalho Degradante ou Forçado** e a **Declaração de Elaboração Independente de Proposta** serão disponibilizadas mediante preenchimento de campo específico do sistema eletrônico "COMPRASNET".

10.5 - As microempresas e empresas de pequeno porte definidas, respectivamente, nos incisos I e II do art. 3º, da Lei Complementar nº 123/2006, de 14 de dezembro de 2006, interessadas em participar desta

licitação, deverão apresentar toda a documentação exigida para efeito de comprovação de regularidade fiscal e trabalhista, mesmo que esta apresente alguma restrição (Art. 43, Lei Complementar nº 123/2006).

10.5.1 - Havendo alguma restrição na comprovação da regularidade fiscal e trabalhista, será assegurado o prazo de **5 (cinco) dias úteis**, cujo termo inicial corresponderá ao momento em que a licitante for declarada a vencedora deste certame, prorrogáveis por igual período, a critério da Administração Pública, para a regularização da documentação, pagamento ou parcelamento do débito, e emissão de eventuais certidões negativas ou positivas, com efeito de certidão negativa (§ 1º Art. 43, Lei Complementar nº 123/2006).

10.5.2 - A não-regularização da documentação, no prazo previsto no subitem anterior, implicará decadência do direito à contratação, sem prejuízo das sanções previstas na **Lei Federal nº 13.303/2016**, sendo facultado à Administração convocar os licitantes remanescentes, na ordem de classificação, para a assinatura do contrato, ou revogar a licitação (§ 2º Art. 43, Lei Complementar nº 123/2006).

10.6 - Disposições gerais da habilitação:

10.6.1 - Os documentos necessários à habilitação que não estejam contemplados no **SICAF**, inclusive quando houver necessidade de envio de anexos, deverão ser anexados no **Sistema Eletrônico (“Convocação de anexo”)** ou enviados via e-mail, no prazo definido no **EDITAL**, após solicitação/convocação do pregoeiro no sistema eletrônico.

10.6.1.1 - Os documentos e anexos exigidos, deverão ser apresentados em original ou por cópia autenticada, nos prazos estabelecidos neste **EDITAL**.

10.6.2 - Não serão aceitos "protocolos de entrega" ou "solicitação de documento" em substituição aos documentos requeridos no presente **EDITAL** e seus anexos.

10.6.3 - Serão inabilitadas as empresas que não atenderem aos itens 3 e 10 do presente **EDITAL**.

10.6.4 - Os documentos apresentados para habilitação deverão estar em nome da empresa licitante e com indicação do número do CNPJ e endereço.

10.6.4.1 - Se o licitante for a matriz, todos os documentos deverão estar em nome da matriz, exceto quando expressamente ampliada a validade para todos os estabelecimentos da empresa, matriz e filiais.

10.6.4.2 - Se o licitante for a filial, todos os documentos deverão estar em nome da filial, exceto quando expressamente ampliada a validade para todos os estabelecimentos da empresa, matriz e filiais.

10.6.4.3 - Caso a participação neste procedimento se dê por um estabelecimento e a execução contratual por outro da mesma empresa (Matriz/Filiais), a habilitação dar-se-á por ambos.

10.6.4.4 - Serão dispensados da filial aqueles documentos que, pela própria natureza, comprovadamente, forem emitidos somente em nome da matriz.

11. DA IMPUGNAÇÃO DO ATO CONVOCATÓRIO E DOS PEDIDOS DE ESCLARECIMENTOS:

11.1 - Qualquer cidadão poderá, até **02 (dois) dias úteis** antes da data fixada para abertura da sessão pública, impugnar o ato convocatório do pregão, na forma eletrônica, por meio eletrônico, via internet, ou por outro meio formal de comunicação (Art. 16, do Decreto Estadual nº 20.103/2007).

11.1.1 - As impugnações, deverão ser manifestadas por escrito, disponibilizadas através do endereço eletrônico pregao@potigas.com.br, em face da obrigatoriedade da publicação, no sítio: www.comprasgovernamentais.gov.br, do pedido de impugnação juntamente com a decisão emitida pelo Pregoeiro e/ou pelos setores responsáveis pela elaboração do Edital e seus anexos.

11.1.2 - As impugnações também poderão ser protocolizadas, dirigidas ao Pregoeiro, no horário de 08h às 12h e 13h às 17h, em dias úteis, no escritório da POTIGÁS, situado na Avenida das Brancas Dunas, 485 – Candelária – Natal/RN (CEP 59.064-720).

11.2 - Caberá ao Pregoeiro, auxiliado pelos setores responsáveis pela elaboração da especificação do objeto do Edital e seus anexos e pela Assessoria Jurídica da Companhia, decidir sobre a impugnação.

11.3 - Decairá do direito de impugnar os termos do presente Edital a licitante que não apontar as falhas ou irregularidades supostamente existentes no Edital, até o **segundo dia útil** que anteceder à data de realização do Pregão. Sendo intempestiva, a comunicação do suposto vício não suspenderá o curso deste certame.

11.4 - A impugnação feita tempestivamente pela licitante não a impedirá de participar do processo licitatório, ao menos até o trânsito em julgado da decisão a ela pertinente.

11.5 - Acolhida a petição contra o ato convocatório, será designada nova data para a realização deste certame.

11.6 - Os pedidos de esclarecimentos referentes ao processo licitatório deverão ser enviados ao Pregoeiro, até **03 (três) dias úteis** anteriores à data fixada para abertura da sessão pública, exclusivamente por meio eletrônico (via internet), pelo endereço pregao@potigas.com.br (Art. 17, do Decreto Estadual nº 20.103/2007).

11.7 - As respostas às impugnações e aos esclarecimentos solicitados serão disponibilizadas no endereço eletrônico www.comprasgovernamentais.gov.br, por meio do seguinte link: <https://portallogistica.nuvem.gov.br/index.php/consultass?layout=edit&id=726> > PREGÕES > AGENDADOS, para conhecimento das licitantes e da sociedade em geral, cabendo aos interessados em participar do certame acessá-lo para obtenção das informações prestadas.

12. DOS RECURSOS:

12.1 - Declarado o vencedor, qualquer licitante poderá, durante a sessão pública, **de forma imediata e motivada**, em campo próprio do sistema, manifestar sua intenção de recorrer, quando lhe será concedido o prazo de **3 (três) dias úteis** para apresentar as razões de recurso, ficando os demais licitantes, desde logo, intimados para, querendo, apresentarem contra-razões em igual prazo, que começará a contar do término do prazo do recorrente, sendo-lhes assegurada vista imediata dos elementos indispensáveis à defesa dos seus interesses (Art. 24, do Decreto Estadual nº 20.103/2007).

12.2 - A falta de manifestação imediata e motivada do licitante quanto à intenção de recorrer, nos termos do caput, importará na decadência desse direito, ficando o Pregoeiro autorizado a adjudicar o objeto ao licitante declarado vencedor (Art. 24, § 1º, do Decreto Estadual nº 20.103/2007).

12.3 - O acolhimento de recurso importará na invalidação apenas dos atos insuscetíveis de aproveitamento (Art. 24, § 2º, do Decreto nº 20.103/2007).

12.4 - Os procedimentos para interposição de recurso, compreendida a manifestação prévia do licitante, durante a sessão pública, o encaminhamento de memorial e de eventuais contra-razões pelos demais

licitantes, serão realizados exclusivamente no âmbito do sistema eletrônico em formulários próprios, salvo quando não for possível por motivo devidamente comprovado, devendo ser escritos e entregues em duas vias, originais, e protocolizadas na sede da **CONTRATANTE**, até às **17 horas** do dia em que se encerra o prazo, devendo, ainda, serem enviadas através do e-mail pregao@potigas.com.br.

12.5 - Não serão dados como conhecidos pelo Pregoeiro os recursos interpostos sem manifestação prévia, em formulário próprio, no ato da sessão pública e fora dos respectivos prazos legais, enviados por e-mail, bem como os que não contiverem a identificação e assinatura do responsável legal ou preposto da empresa.

12.6 - O recurso contra a decisão do Pregoeiro não terá efeito suspensivo (Art. 11, XVIII, do Decreto nº 3.555/00).

12.7 - A decisão do Pregoeiro deverá ser motivada e submetida à apreciação da autoridade superior responsável pela licitação.

13. DA ADJUDICAÇÃO E DA HOMOLOGAÇÃO:

13.1 - A adjudicação do objeto deste certame será viabilizada pelo Pregoeiro e efetivada, quando não houver recurso.

13.2 - A homologação será efetivada pela Diretoria Executiva da **CONTRATANTE** e só poderá ser realizada depois da adjudicação do objeto à licitante vencedora, pelo Pregoeiro, ou, quando houver recurso hierárquico, pela referida Diretoria Executiva (Art. 25, caput do Decreto 20.103/2007).

14. DOS PRAZOS E DAS CONDIÇÕES PARA ASSINATURA DO CONTRATO:

14.1 - Após homologado o resultado deste Pregão, a Companhia Potiguar de Gás (**POTIGÁS**), convocará a licitante vencedora, durante a validade da sua proposta, para assinatura do instrumento contratual, no prazo de **05 (cinco) dias úteis a contar da convocação** para a celebração do mesmo, sob pena de decair o direito de contratação, sem prejuízo das sanções previstas neste **EDITAL**.

14.1.1 - O prazo mencionado acima poderá ser prorrogado uma só vez, por igual período, quando solicitado pela parte durante o seu transcurso e desde que ocorra motivo justificado e aceito pela **CONTRATANTE**, conforme previsto no § 1º, do art. 75, da Lei Federal nº 13.303/2016.

14.2 - O **CONTRATO** será firmado entre a Companhia Potiguar de Gás (**POTIGÁS**) e a empresa vencedora da licitação, o qual consignará os direitos e obrigações das partes e instrumento que faz parte integrante e complementar deste **EDITAL**, independente de transcrição.

14.3 - Constam do modelo da minuta de **CONTRATO** que compõe o **ADENDO I** deste **EDITAL**, as condições e a forma de pagamento, as sanções para o caso de inadimplemento e demais obrigações das partes de acordo com o Título II, Capítulo II da **Lei Federal nº 13.303/2016** e suas alterações.

14.4 - É facultado à Companhia Potiguar de Gás (**POTIGÁS**), quando o convocado não assinar o termo de contrato, não retirar ou aceitar o instrumento equivalente, no prazo e condições estabelecidos, convidar os licitantes remanescentes, na ordem de classificação, para fazê-lo em igual prazo, nas condições propostas de cada classificado, inclusive quanto aos preços, de conformidade com o ato convocatório, ou revogar a licitação.

14.5 - Decorridos **60 (sessenta) dias consecutivos** da data da apresentação das propostas, sem a comunicação para a contratação, ficam os licitantes liberados dos compromissos assumidos.

14.6 - Ao assinar o instrumento contratual, a empresa adjudicatária obriga-se a fornecer os produtos a ela adjudicados, conforme especificações e condições contidas neste **EDITAL**, em seus anexos e também na proposta apresentada, prevalecendo, no caso de divergência, as especificações e condições deste **EDITAL**.

14.7 - Quem for convocado dentro do prazo de validade da sua proposta, não celebrar o **CONTRATO**, deixar de entregar a documentação exigida para o certame, ou apresentar falsa, ensejar o retardamento da execução de seu objeto, não mantiver a proposta, falhar ou fraudar na execução do **CONTRATO**, comportar-se de modo inidôneo ou cometer fraude fiscal, ficará impedido de licitar e contratar com a União, Estados, Distrito Federal ou Municípios e, será descredenciado no **SICAF**, ou nos sistemas de cadastramento de fornecedores, pelo prazo de até **5 (cinco) anos**, sem prejuízo das multas previstas em **EDITAL** e no **CONTRATO** e das demais cominações legais, conforme determina o CAPUT, do art. 26, Decreto Estadual nº 20.103, de 19/10/2007 e o Art. 7 da Lei Federal nº 10.520/2002.

14.8 - As penalidades serão obrigatoriamente registradas no **SICAF**.

15. DA EXECUÇÃO DO CONTRATO:

15.1 - A execução do **CONTRATO**, bem como os casos nele omissos, regular-se-ão pelas suas cláusulas contratuais, pelo disposto na **Lei Federal nº13.303/2016** e pelos preceitos de direito privado.

16. DA VIGÊNCIA DO CONTRATO E DAS CONDIÇÕES DE RECEBIMENTO DO OBJETO DESTA LICITAÇÃO:

16.1 - A vigência do **CONTRATO** e as condições de recebimento do objeto desta licitação estão estabelecidas na minuta do **CONTRATO** e seus anexos (Adendo I deste **EDITAL**).

17. DAS CONDIÇÕES E FORMAS DE PAGAMENTO:

17.1 - As condições e formas de pagamento estão estabelecidas na minuta do **CONTRATO** e seus anexos (Adendo I deste **EDITAL**).

18. DA ALTERAÇÃO CONTRATUAL:

18.1 - As condições para alteração contratual estão estabelecidas na minuta do **CONTRATO** e seus anexos (Adendo I deste **EDITAL**).

19. DO REAJUSTE DOS PREÇOS:

19.1 - As condições reajuste dos preços estão estabelecidas na minuta do **CONTRATO** e seus anexos (Adendo I deste **EDITAL**).

20. DAS OBRIGAÇÕES DA CONTRATADA E DA CONTRATANTE:

20.1 - As obrigações da **CONTRATADA** e da **CONTRATANTE** estão estabelecidas na minuta do **CONTRATO** e seus anexos (Adendo I deste **EDITAL**).

21. DAS SANÇÕES ADMINISTRATIVAS:

21.1 - Se no decorrer da **sessão pública da licitação** do presente Edital, ficar comprovada a existência de qualquer irregularidade ou ocorrer inadimplemento pelo qual possa ser responsabilizada a LICITANTE, esta,

sem prejuízo das demais sanções previstas nos arts. 83 e 84, da Lei Federal n.º 13.303/2016, poderá sofrer as seguintes penalidades:

21.1.1 - **MULTA de até 10% (dez por cento)**, calculada sobre o valor total da proposta ou lance ofertado pela LICITANTE DESISTENTE devidamente atualizado, na hipótese de **DESISTÊNCIA INJUSTIFICADA DO LANCE**, após o ENCERRAMENTO da fase de lances, conforme previsto nos subitens 8.11, 8.11.1, 8.11.2 e 8.11.3 deste Edital, sem prejuízo da aplicação de outras sanções previstas no subitem 14.7 deste Edital;

21.1.2 - **MULTA de até 10% (dez por cento)**, calculada sobre o valor total da proposta ou lance final ofertado devidamente atualizado, sem prejuízo da aplicação de outras sanções previstas no art. 83, da Lei n.º 13.303/2016, na hipótese de **RECUSA INJUSTIFICADA DA LICITANTE VENCEDORA EM ASSINAR O CONTRATO, no prazo máximo de 05 (cinco) dias úteis**, após regularmente convocada, caracterizando inexecução total das obrigações acordadas.

21.2 - A recusa injustificada da adjudicatária em assinar o **CONTRATO**, aceitar ou retirar o instrumento equivalente, dentro do prazo estabelecido pela **CONTRATANTE**, caracteriza o descumprimento total das obrigações assumidas, sujeitando-a às penalidades legalmente estabelecidas, o que não se aplica aos licitantes remanescentes de que trata o subitem 14.4 do respectivo **EDITAL**.

21.3 - As sanções administrativas que poderão ser aplicadas durante a **execução do objeto** do presente Edital, estão estabelecidas na minuta do **CONTRATO** e seus anexos (Adendo I deste **EDITAL**).

22. DA RESCISÃO CONTRATUAL:

22.1 - As condições para rescisão contratual estão estabelecidas na minuta do **CONTRATO** e seus anexos (Adendo I deste **EDITAL**).

23. DA DOTAÇÃO ORÇAMENTÁRIA:

23.1 - Os recursos financeiros ao atendimento deste Pregão são oriundos de receita própria da POTIGÁS, proveniente da venda de gás natural e estão previstos e disponíveis no orçamento do exercício 2018 da Companhia, na conta "**PO 2018 - Investimentos – Materiais Caixa**".

24. DAS DISPOSIÇÕES GERAIS:

24.1 - É facultada ao Pregoeiro ou à Autoridade Superior, em qualquer fase da licitação, a promoção de diligência destinada a esclarecer ou complementar a instrução do processo, vedada a inclusão posterior de documento ou informação que deveria constar no ato da sessão pública.

24.2 - Fica assegurado à **CONTRATANTE** o direito de revogar a licitação por razões de interesse público decorrente de fato superveniente devidamente comprovado, pertinente e suficiente para justificar tal conduta, devendo anulá-la por ilegalidade, de ofício ou por provocação de terceiros, mediante parecer escrito e devidamente fundamentado.

24.3 - Qualquer modificação no presente **EDITAL** será divulgada pela mesma forma que se divulgou o texto original, reabrindo-se o prazo inicialmente estabelecido, exceto quando, inquestionavelmente, a alteração não afetar a formulação da proposta (Art. 18, do Decreto Estadual nº 20.103/2007).

24.4 - As PROPONENTES assumem todos os custos de preparação e apresentação de suas propostas e a **CONTRATANTE** não será, em nenhum caso, responsável por esses custos, independentemente da condução ou do resultado do processo licitatório.

24.5 - As PROPONENTES são responsáveis pela fidelidade e legitimidade das informações e dos documentos apresentados em qualquer fase da licitação.

24.6 - Após apresentação da proposta, não caberá desistência, salvo por motivo justo decorrente de fato superveniente e aceito pelo Pregoeiro.

24.7 - Na contagem dos prazos estabelecidos neste **EDITAL** e seus Anexos, excluir-se-á o dia do início e incluir-se-á o do vencimento. Só se iniciam e vencem os prazos em dias de expediente na **CONTRATANTE**.

24.8 - O desatendimento de exigências formais não essenciais, não importará no afastamento do licitante, desde que sejam possíveis a aferição da sua qualificação e a exata compreensão da sua proposta, durante a realização da sessão pública de Pregão.

24.9 - As normas que disciplinam este pregão serão sempre interpretadas em favor da ampliação da disputa entre os interessados, sem comprometimento da segurança do futuro **CONTRATO**.

24.10 - Aos casos omissos aplicar-se-ão as demais disposições da legislação vigente e pertinente à matéria.

24.10.1 - Os casos omissos serão resolvidos pelo Pregoeiro, de acordo com a **Lei Federal nº 10.520/2002**, subsidiada pela **Lei Federal nº 13.303**, de 30 de junho de 2016 e pelo **Decreto Estadual nº 20.103**, de 19 de outubro de 2007 e suas alterações, tudo de conformidade com as normas jurídicas e administrativas aplicáveis e com os princípios gerais do direito.

24.11 - Em caso de divergência entre as especificações do objeto inseridas no Sistema SIASG e as deste Edital e seus anexos, prevalecerão as constantes nestes últimos.

24.12 - Qualquer pedido de esclarecimento em relação a eventuais dúvidas, ou, interpretações do presente **EDITAL** e seus Anexos deverão ser encaminhados, ao Pregoeiro, **até três dias úteis anteriores** à data fixada para abertura da sessão pública, exclusivamente por meio eletrônico via internet, no endereço pregao@potigas.com.br.

24.13 - As dúvidas a serem dirimidas por telefone serão somente aquelas de ordem estritamente informal.

24.14 - Endereço para envio das documentações: Sede da **POTIGÁS**, situada na Avenida das Brancas Dunas, nº 485 – Candelária – Natal/RN (CEP 59.064-720).

24.15 - Este Edital será disponibilizado a qualquer interessado, na Sede da Companhia Potiguar de Gás (POTIGÁS), situada no endereço descrito no item acima, ou ainda nos sítios www.comprasgovernamentais.gov.br, www.potigas.com.br e www.rn.gov.br.

24.16 - As licitantes, após a publicação oficial deste Edital, ficarão responsáveis pelo acompanhamento, mediante o acesso aos sítios mencionados no subitem 24.15, das eventuais republicações e/ou retificações de edital, respostas a questionamentos e impugnações ou quaisquer outras ocorrências que porventura possam ou não implicar em mudanças nos prazos de apresentação da proposta e da abertura da sessão pública.

24.17 - Integram este Edital, para todos os fins e efeitos, a respectiva Minuta de Contrato (**Adendo I**) e o Formulário para Cadastro de Conta Corrente da Licitante (**Adendo II**) e os demais anexos do contrato.

24.18 - A homologação do resultado desta licitação não implicará direito à execução do objeto do presente certame pela Administração.

24.19 - Fica eleito o Foro da Comarca de Natal, para dirimir quaisquer dúvidas oriundas do presente **EDITAL** e seus anexos, renunciando as partes a qualquer outro que tenham ou venham a ter, por mais privilegiado que seja.

Natal/RN, ____ de _____ de 2018.

PREGOEIRO DESIGNADO,

Ricardo Wagner Guilhermino Pereira
Gerente Administrativo e de Suprimentos

Thiago André do Nascimento Fernandes
Pregoeiro

ADENDO I
MINUTA DO CONTRATO

CONTRATO DE FORNECIMENTO DE CONEXÕES DE PEAD (POLIETILENO DE ALTA DENSIDADE) DO TIPO PE100 PARA A CONSTRUÇÃO DE GASODUTOS, CONFORME ESPECIFICAÇÕES E QUANTITATIVOS CONSTANTES NO PRESENTE CONTRATO E EM SEUS ANEXOS.

A COMPANHIA POTIGUAR DE GÁS (POTIGÁS), sociedade de economia mista, inscrita no CNPJ sob o nº 70.157.896/0001-00, com Sede na Avenida das Brancas Dunas, 485 - Edifício Antares - Candelária – Natal/RN (CEP 59.064-720), doravante denominada **CONTRATANTE**, neste ato representada por seus diretores infra-assinados, e a empresa **<RAZÃO SOCIAL DA EMPRESA VENCEDORA DO PREGÃO ELETRÔNICO>**, com Sede na, inscrita no CNPJ sob o nº....., doravante denominada **CONTRATADA**, neste ato representada pelo seu Representante Legal infra-assinado, resolvem firmar o presente **CONTRATO**, em conformidade com a **Lei Federal nº 10.520**, de 17 de julho de 2002, **Decreto Estadual nº20.103**, de 19 de outubro de 2007, **Lei Federal nº 13.303**, de 30 de junho de 2016, e demais alterações posteriores, e ao estabelecido no respectivo Edital, aos termos da proposta vencedora, mediante as seguintes Cláusulas e condições:

1 - CLÁUSULA PRIMEIRA – DO OBJETO:

1.1 - O presente **CONTRATO** tem por objeto o fornecimento de CONEXÕES DE PEAD (Polietileno de Alta Densidade) do tipo PE100 para a construção de gasodutos, conforme especificações e quantitativos constantes neste instrumento contratual e em seus anexos.

2 - CLÁUSULA SEGUNDA – DA VINCULAÇÃO AO EDITAL DE LICITAÇÃO:

2.1 - A contratação objeto deste instrumento é celebrada com base no resultado, homologação e adjudicação do **Pregão Eletrônico nº 4-007-18**, parte integrante do presente **CONTRATO**, independente de transcrição.

3.2 - Integram e complementam este termo de **CONTRATO**, no que não o contraria, ato convocatório, a proposta da **CONTRATADA** e demais documentos integrantes e constitutivos da licitação de que trata o item anterior.

3 - CLÁUSULA TERCEIRA – DA DOTAÇÃO ORÇAMENTÁRIA:

3.1 - Os recursos financeiros ao atendimento deste **CONTRATO** são oriundos de receita própria da **CONTRATANTE**, proveniente da venda de gás natural e estão previstos e disponíveis no orçamento do exercício de 2018 da Companhia, na conta “**PO 2018 - Investimentos – Materiais Caixa**”.

4 - CLÁUSULA QUARTA – DA VIGÊNCIA:

4.1 - A vigência do presente **CONTRATO** é de **12 (doze) meses**, contados a partir da sua data de assinatura, podendo este prazo ser prorrogado, mediante termo de aditamento contratual, firmado entre as partes, condicionada esta prorrogação à avaliação dos produtos fornecidos pela **CONTRATADA** à **CONTRATANTE**.

5 - CLÁUSULA QUINTA – DO VALOR CONTRATADO:

5.1 - A **CONTRATANTE** pagará a **CONTRATADA**, pela execução do objeto contratado, o valor total de **R\$ XX.XXX,XX** (_____), conforme Planilha de Preços (Anexo II deste **CONTRATO**), observado o disposto na Cláusula Nona deste Instrumento.

5.2 - O valor total previsto para o objeto do presente **CONTRATO**, informado no item 5.1 acima, é apenas referencial, uma vez que a **CONTRATANTE** não está obrigada a atingi-lo durante a sua vigência, tendo em vista que os referidos produtos serão solicitados de acordo com as necessidades operacionais desta última.

5.3 - Na elaboração da proposta foram levados em conta todos os tributos (impostos, taxas, emolumentos, contribuições fiscais e parafiscais) incidentes sobre os produtos, não cabendo qualquer reivindicação devido a erro nessa avaliação, para efeito de solicitar revisão de preço ou reembolso por recolhimentos determinados pela Autoridade competente.

6 - CLÁUSULA SEXTA – DO REAJUSTE DOS PREÇOS:

6.1 - Os preços contratados serão fixos e irrevogáveis pelo período de **12 (doze) meses**, contados a partir da data da assinatura do **CONTRATO**, podendo ser reajustados, após este período, pela variação verificada no Índice Geral de Preços no Mercado (IGP-M), divulgado pela Fundação Getúlio Vargas, ou por outro que venha a substituí-lo.

6.1.1 - O fator final de reajustamento deverá ser aplicado com 4 (quatro) casas decimais, sem arredondamento.

7 - CLÁUSULA SÉTIMA – DA FORMA DE FORNECIMENTO DOS PRODUTOS:

7.1 - A **CONTRATADA** poderá aceitar, nas mesmas condições contratuais, os acréscimos ou supressões que se fizerem necessárias nos quantitativos ajustados no presente **CONTRATO**, até o limite de 25% (vinte e cinco por cento) do valor inicial atualizado do mesmo, em conformidade com o **artigo 81, § 1º, da Lei Federal nº 13.303/2016**.

7.2 - A **CONTRATADA** se obriga a manter os mesmos preços individuais dos produtos da sua proposta original, caso ocorram alterações das quantidades contratadas.

7.3 - A **CONTRATADA**, caso solicitado pela **CONTRATANTE**, apresentará, a cada 15 dias, um relatório de acompanhamento dos processos de fornecimento (Programações de Entrega) dos materiais encomendados por esta última, o qual deverá constar, para cada AFM contratada, entre outras informações: quantidades encomendadas, etapas de fabricação, posicionamento do material pronto para despacho, quantidade despachada, a última nota fiscal com sua data e o destino indicado pela POTIGÁS, bem como o cronograma de todo o processo de fabricação dos lotes contratados.

7.4 - A **CONTRATANTE** poderá, dentro da vigência do **CONTRATO**, emitir e encaminhar à **CONTRATADA**, as AFM's correspondentes a, no máximo, o valor total do **CONTRATO**.

7.5 - A **CONTRATANTE** poderá, a seu critério exclusivo, dividir a entrega dos materiais em vários lotes, de acordo com a sua necessidade de consumo de material, devendo cada lote ser alvo de AFM específica.

7.6 - O quantitativo de material especificado neste **CONTRATO** não implica em compromisso formal da **CONTRATANTE** para com a **CONTRATADA**, mas sim um quantitativo previsto para contratação em função dos projetos existentes na **CONTRATANTE**.

7.7 - A entrega dos materiais deverá se dar necessariamente em **dias úteis**, nos horários de 08:30 às 11:00 horas e de 13:30 às 16:00 horas, na Central de Estoque da **CONTRATANTE**, situado na Rua Projetada, s/nº, (por trás da Coteminas) no Centro Industrial Avançado (CIA), em Macaíba/RN, ou em outros locais, localizados em qualquer ponto do Estado do Rio Grande do Norte, caso esta última assim determine, nestes mesmos horários, devendo o objeto ser recebido e conferido pela **FISCALIZAÇÃO** da **CONTRATANTE** e atestado pelo setor competente.

7.8 - O transporte, carregamento no local de origem e descarregamento no local de destino dos materiais objeto do presente **CONTRATO**, bem como os custos e eventuais danos ocasionados nestes materiais ou em terceiros em decorrência destas movimentações, serão da inteira responsabilidade da **CONTRATADA**.

7.8.1 - Da mesma forma se responsabilizará a **CONTRATADA** pelo transporte, carregamento e descarregamento dos materiais devolvidos, quando estes forem reprovados pela **FISCALIZAÇÃO** da **CONTRATANTE**, devido a defeito de fabricação ou danos verificados nos mesmos.

7.9 - O prazo máximo de entrega dos materiais, relativos a cada AFM, emitida pela **CONTRATANTE**, será de **60 (sessenta) dias corridos**, contados da data do recebimento da AFM correspondente, pela **CONTRATADA**.

7.10 - O prazo de entrega, para os casos de reposição de materiais, reprovados pela Fiscalização da **CONTRATANTE**, é de até **30 (trinta) dias corridos**, contados da data da emissão da respectiva Nota Fiscal, emitida por esta última, referente aos materiais devolvidos.

7.11 - A **CONTRATANTE** poderá CANCELAR o fornecimento de materiais reprovados pela FISCALIZAÇÃO, não tendo a obrigação de solicitar a sua substituição.

7.12 - A **CONTRATADA** informará a previsão da entrega do material, objeto do presente **CONTRATO**, **02 (dois) dias úteis** antes da sua efetivação, e deverá confirmar, via e-mail, no próprio dia do despacho, o carregamento do material a ser enviado.

7.13 - A **CONTRATADA** poderá armazenar em suas dependências, em até **10 (dez) dias úteis**, sem ônus para a **CONTRATANTE**, materiais produzidos e solicitados por AFM, cuja liberação para entrega não tenha sido autorizada por esta última.

7.14 - A **CONTRATANTE** poderá vir a suspender a(s) entrega(s) de materiais programada(s), desde que o processo de fabricação não tenha sido iniciado ou ainda no caso em que a **CONTRATADA** não tenha encomendado a matéria prima correspondente. No caso de a matéria prima já ter sido encomendada ou recebida pela **CONTRATADA**, as partes poderão, de comum acordo, considerar tal suspensão, de modo que tal encomenda possa ser cancelada ou redirecionada para outra finalidade.

7.15 - Os prazos de fornecimento, indicados pela **CONTRATANTE**, poderão ser alterados de acordo com as necessidades operacionais desta última.

7.16 - As notas fiscais, emitidas pela **CONTRATADA**, deverão referenciar o número deste **CONTRATO** e da respectiva AFM, emitidos pela **CONTRATANTE**.

7.17 - O recebimento e aceitação dos materiais pela **CONTRATANTE** não exclui a responsabilidade civil da **CONTRATADA**, por vícios de execução ou desconformidade com as especificações estabelecidas no presente **CONTRATO** e em seus anexos, bem como na proposta comercial da **CONTRATADA**, posteriormente verificados.

7.18 - A **CONTRATADA** deverá prestar todo suporte técnico necessário a dirimir qualquer questionamento feito pela **CONTRATANTE**, relacionado ao objeto deste **CONTRATO**, devendo fornecer, sempre que solicitado por esta última, os seguintes documentos:

- a) Catálogos técnicos, literatura especializada, informações sobre matérias primas, características técnicas, procedimentos de produção, armazenamento e preservação dos materiais, dentre outros documentos técnicos requisitados e informações que sejam necessárias e suficientes para que se caracterize que os materiais fornecidos atendem às normas especificadas em características, qualidade e dimensões.

7.18.1 - A **CONTRATADA** deverá, após a conclusão da entrega de materiais relativa à determinada AFM emitida pela **CONTRATANTE**, fornecer o respectivo "Data Book" do fornecimento, incluindo os certificados de matérias primas, testes e ensaios realizados nos materiais, dentro do escopo do **CONTRATO** de fornecimento, constando também os romaneios e relatórios de inspeção de liberação para embarque que venham a ser eventualmente emitidos pela **CONTRATANTE**.

7.19 - A **CONTRATADA** deverá garantir a qualidade dos materiais objeto do presente **CONTRATO**, pelo prazo mínimo de **12 (doze) meses**, após a entrada dos mesmos, quando estes estiverem em operação, ou de **18 (dezoito) meses**, contados da data de entrega, quando não estiverem em operação, prevalecendo o que ocorrer primeiro, bem como encaminhar, sempre que solicitado pela **CONTRATANTE**, os seguintes documentos:

- a) Certificados de qualidade ou declaração do fabricante onde esteja indicado expressamente que os materiais foram fabricados e obedecem rigorosamente à norma ABNT ou equivalente internacional;
- b) Declaração garantindo a qualidade dos materiais fornecidos pelo prazo mínimo de 12 (doze) meses após a entrada dos mesmos em operação.

7.19.1 - A garantia citada no item acima compreende a recuperação ou substituição e transporte de/para o local de entrega dos materiais, às expensas da **CONTRATADA**, dos materiais objeto do presente **CONTRATO**, bem como de qualquer dos seus componentes, que apresentem divergência de característica ou qualquer erro ou defeito de fabricação.

7.19.2 - A **CONTRATADA** deve garantir os produtos fornecidos à **CONTRATANTE**, substituí-los, quando os mesmos estiverem fora das especificações exigidas por esta última, e entregá-los conforme as exigências deste **CONTRATO**, assumindo todas as despesas necessárias para sua entrega ou substituição.

7.20 - A **CONTRATANTE** e a **CONTRATADA** designarão prepostos com poderes para tomar as providências que couberem a cada uma das partes no âmbito do presente **CONTRATO**.

7.21 - As comunicações, pedidos de informações e/ou esclarecimentos entre as partes contratantes far-se-ão sempre por intermédio de correspondências ou mensagens eletrônicas (e-mails) entre os seus prepostos.

8 - CLÁUSULA OITAVA – DAS OBRIGAÇÕES DAS PARTES:

8.1 - São obrigações da **CONTRATADA**, sem prejuízo das demais obrigações e responsabilidades insertas neste **CONTRATO** e daquelas constantes do Termo de Referência (**Anexo I deste CONTRATO**):

8.1.1 - Fornecer o objeto do presente **CONTRATO** rigorosamente de acordo com as especificações técnicas constantes neste documento e em seus anexos e na proposta comercial vencedora do respectivo processo de contratação, obedecendo aos critérios e padrões de qualidade predeterminados e exigidos pela **CONTRATANTE**.

8.1.2 - Pagar todos os tributos, contribuições fiscais e parafiscais que incidam ou venham a incidir, direta e indiretamente, sobre os materiais objeto do presente **CONTRATO**, bem como eventual custo de frete relativo a(s) respectiva(s) entrega(s).

8.1.3 - Avaliar e se manifestar quanto as eventuais modificações das quantidades ora contratadas, propostas pela **CONTRATANTE**, que não importem em variação do preço que será contratado, salvo nos casos previstos no **artigo 81 da Lei Federal nº 13.303/2016**, quando for o caso.

8.1.4 - Atender prontamente quaisquer exigências da **CONTRATANTE** inerentes ao objeto do presente **CONTRATO**.

8.1.5 - Responsabilizar-se pelo transporte, descarrego e seguro dos materiais objeto do presente **CONTRATO**, devendo os mesmos ser entregues à **CONTRATANTE** em perfeitas condições de uso.

8.1.5.1 - Responsabilizar-se por todas as despesas com reposição dos materiais fornecidos, visitas técnicas, transporte, descarga e manutenção corretiva.

8.1.5.2 - Substituir, sem custos adicionais, qualquer produto defeituoso, dentro do prazo estabelecido no item 7.10 da Cláusula Sétima do presente **CONTRATO**.

8.1.6 - Responsabilizar-se pela substituição, quando for o caso, dos produtos objeto do presente **CONTRATO**, que deverão ser feitos em locais determinados pela **CONTRATANTE**, no Estado do Rio Grande do Norte, na impossibilidade, obriga-se a **CONTRATADA** a ceder material equivalente, de sua propriedade, com capacidade no mínimo igual à do produto fornecido, em substituição ao mesmo.

8.1.7 - Responsabilizar-se diretamente pelo fornecimento dos materiais objeto deste **CONTRATO** e, conseqüentemente, responder, civil e criminalmente, por todos os danos e prejuízos que, na sua execução, venha, direta ou indiretamente, a provocar ou causar para a **CONTRATANTE** ou para terceiros.

8.1.7.1 - Providenciar às suas expensas, a contratação dos seguros necessários ao cumprimento do presente **CONTRATO** e da legislação em vigor, destinados à cobertura de seus bens, seu pessoal e da responsabilidade civil por danos que venham a ser causados a terceiros e/ou à **CONTRATANTE**.

8.1.7.2 - Manter a **CONTRATANTE** livre e a salvo de toda e qualquer reclamação de indenização por perdas e danos e/ou prejuízos de qualquer natureza, que tenha sofrido ou causado a terceiros em decorrência do presente **CONTRATO**, respondendo inclusive civil e criminalmente, independentemente de haver ou não contratados seguros adequados e suficientes para tais circunstâncias.

8.1.7.3 - Responder, integralmente, por perdas e danos que vier a causar a **CONTRATANTE** ou a terceiros em razão de ação ou omissão, dolosa ou culposa, sua ou dos seus prepostos, independentemente de outras cominações contratuais ou legais a que estiver sujeita.

8.1.8 - Preservar e manter a **CONTRATANTE** a salvo de quaisquer reivindicações, demandas, queixas e representações de qualquer natureza, decorrentes de sua ação ou de seus fornecedores.

8.1.9 - Cumprir as determinações contidas no presente **CONTRATO** e em todos os seus anexos, responsabilizando-se pelos efeitos decorrentes da inobservância e/ou infração do presente instrumento, bem como das leis, regulamentos ou posturas em vigor.

8.1.10 - Prestar corretamente toda e qualquer informação solicitada pela **CONTRATANTE**, quanto aos produtos fornecidos.

8.1.11 - Fornecer todos os materiais com requisitos mínimos de qualidade, utilidade, resistência e/ou segurança recomendados pelas normas aplicáveis.

8.1.12 - Cumprir rigorosamente os prazos estabelecidos neste **CONTRATO**, sujeitando-se às penas e multas estabelecidas, além das aplicações daquelas previstas no artigo 83 da Lei Federal nº 13.303/2016.

8.1.13 - Cumprir com o disposto no inciso XXXIII do Artigo 7º da Constituição Federal da República vigente, não empregando menores de 18 (dezoito) anos em trabalho noturno, perigoso ou insalubre e menores de 16 (dezesesseis) anos, salvo os menores, na condição de aprendiz, a partir de 14 (quatorze) anos.

8.1.14 - Manter e fornecer, sempre que solicitado, durante a execução do **CONTRATO**, em compatibilidade com as obrigações assumidas, todas as condições para sua habilitação e qualificação exigidas na formalização do mesmo, conforme prevê o **inciso IX, do artigo 69, da Lei Federal nº 13.303/2016**.

8.1.15 - Responsabilizar-se pelas infrações que cometer quanto ao direito de uso de materiais, equipamentos protegidos por marcas ou patentes, respondendo neste caso, civil e criminalmente, por quaisquer indenizações, taxas ou comissões que forem devidas, bem como por quaisquer reclamações resultantes do mau uso que deles fizer.

8.1.16 - Comunicar imediatamente à **CONTRATANTE**, por escrito, quaisquer erros, omissões, incorreções ou discrepâncias porventura encontrados pela **CONTRATADA** no presente **CONTRATO** ou em seus anexos, a fim de que sejam corrigidos.

8.1.18 - Fornecer todos os recursos necessários (mão-de-obra especializada, materiais, ferramentas, equipamentos, transporte, equipamentos de proteção individual e instrumentos especiais), bem como equipamentos relativos a segurança do trabalho, para a entrega dos materiais objeto do presente **CONTRATO**.

8.1.19 - Respeitar as Normas Regulamentadoras de Saúde e Segurança no Trabalho do Ministério do Trabalho e Emprego relacionadas a e os Procedimentos Operacionais da **CONTRATANTE**, podendo a atividade ser suspensa em caso da inobservância das mesmas, sem prejuízo para a **CONTRATANTE**.

8.1.20 - Realizar o pagamento de todos os tributos que, direta ou indiretamente, incidam sobre os produtos contratados, inclusive emolumentos e seguros, ficando excluída qualquer solidariedade da **CONTRATANTE** por eventuais autuações administrativas e/ou judiciais, uma vez que a inadimplência da **CONTRATADA** não se transfere à **CONTRATANTE**.

8.2 - São obrigações da **CONTRATANTE**, sem prejuízo das demais disposições inseridas neste **CONTRATO** e daquelas constantes do Termo de Referência (**Anexo I deste CONTRATO**):

8.2.1 - Prestar as informações e os esclarecimentos que venham a ser solicitados pela **CONTRATADA**.

8.2.2 - Efetuar os pagamentos devidos à **CONTRATADA**, nas condições e preços pactuados no presente **CONTRATO** e em seus anexos.

8.2.3 - Notificar a **CONTRATADA**, fixando-lhe o prazo para corrigir erros, defeitos ou irregularidades encontrados no fornecimento dos materiais, objeto do **CONTRATO**.

8.2.4 - Notificar, por escrito ou por meio eletrônico (e-mail), à **CONTRATADA**, a aplicação de eventuais multas contratuais.

8.2.5 - Nomear representante, para acompanhar, fiscalizar, certificar-se da conformidade do objeto a ser executado pela **CONTRATADA**, nos aspectos qualitativo e quantitativo, anotando em registro próprio as irregularidades detectadas e comunicando à **CONTRATADA** as ocorrências de quaisquer fatos que, a seu critério, exijam medidas corretivas.

8.2.5.1 - Acompanhar e fiscalizar a perfeita execução do **CONTRATO** por intermédio de empregados próprios designados para este fim.

8.2.6 - Verificar se os materiais fornecidos pela **CONTRATADA**, está dentro das especificações contratadas, rejeitando, no todo ou em parte, os materiais entregues fora das especificações deste **CONTRATO** e seus anexos.

8.2.7 - Exigir o cumprimento de todas as obrigações assumidas pela **CONTRATADA**, de acordo com as cláusulas contratuais e os termos de sua proposta.

8.2.8 - Exigir o cumprimento de todas as normas de segurança do trabalho para o fornecimento dos materiais contratados e, em sendo o caso as normas da **CONTRATANTE**.

8.2.9 - Comunicar à **CONTRATADA** toda e qualquer anormalidade constatada no fornecimento dos materiais contratados.

8.2.10 - Emitir e encaminhar à **CONTRATADA** as Autorizações de Fornecimento de Material (AFM's) correspondentes.

9 - CLÁUSULA NONA – DAS CONDIÇÕES E FORMAS DE PAGAMENTO:

9.1 - Os pagamentos serão efetuados pela **CONTRATANTE** à **CONTRATADA** por intermédio de depósito bancário, na conta corrente indicada pela **CONTRATADA** ou por intermédio de boleto bancário, **20 (vinte) dias corridos** após a entrega do material e recebimento do respectivo documento de cobrança pertinente (Nota Fiscal Eletrônica - NF-e), devendo este pagamento ser efetuado pela **CONTRATANTE** no **primeiro dia útil seguinte**, caso o citado 20º (vigésimo) dia corrido recaia sobre os dias **10, 20 ou 25** de determinado mês.

9.1.1 - Caso sejam constatadas irregularidades nos documentos de cobrança apresentados, o prazo para pagamento estabelecido será contado a partir da data da reapresentação, pela **CONTRATADA**, dos documentos de cobrança devidamente corrigidos, sem prejuízo da continuidade da execução do **CONTRATO**.

9.1.2 - A **CONTRATANTE** não receberá qualquer objeto desta contratação, que não esteja acompanhado do respectivo documento fiscal, na sua forma eletrônica, ou do respectivo **DANFE** (Documento Auxiliar de Nota Fiscal Eletrônica), devendo a **CONTRATADA** apresentar na entrega dos materiais, objeto do presente **CONTRATO**, o referido documento, bem como deverá enviar o arquivo XML relativo a NF-e (Nota Fiscal Eletrônica) para o endereço eletrônico xml.nfe@potigas.com.br.

9.1.3 - Nos documentos de cobrança emitidos pela **CONTRATADA**, além das informações usuais (nome da empresa, CNPJ, local e data de emissão, número do documento de cobrança, etc.) deverão constar obrigatoriamente:

9.1.3.1 - Instruções para pagamento e quitação (Nome e código do banco, nome e código da agência e número da conta corrente da **CONTRATADA**, onde deverá creditar o valor correspondente);

9.1.3.2 - O número do respectivo **CONTRATO**, firmado com a **CONTRATANTE**.

9.2 - A **CONTRATANTE** providenciará, diretamente pela internet, a emissão das certidões relacionadas abaixo, a fim de comprovar a regularidade da **CONTRATADA**, verificando as suas respectivas validades, ficando a cargo da **CONTRATADA** providenciar a emissão dessas certidões, diretamente nos órgãos competentes, caso a **CONTRATANTE** não obtenha êxito nesta operação:

- a) Certificado de Regularidade do FGTS (CRF), emitido pela Caixa Econômica Federal;
- b) Certidão Negativa de DÉBITOS TRABALHISTAS (ou Positiva com Efeito de Negativa) perante a Justiça do Trabalho (CNDT) nos termos do Título VII-A da Consolidação das Leis do Trabalho;
- c) Certidão Conjunta Negativa (ou Positiva com Efeito de Negativa) quanto aos CRÉDITOS TRIBUTÁRIOS FEDERAIS administrados pela Secretaria da Receita Federal do Brasil (RFB), e quanto à DÍVIDA ATIVA DA UNIÃO administrada pela Procuradoria Geral da Fazenda Nacional (PGFN), inclusive as CONTRIBUIÇÕES PREVIDENCIÁRIAS, emitida pela Secretaria da Receita Federal do Brasil;
- d) Certidão negativa dos tributos estaduais do Estado de origem;
- e) Certidão negativa dos tributos municipais da Sede da **CONTRATADA**.

9.2.1 - A não apresentação dos documentos fiscais e certidões exigidas neste **CONTRATO**, a não confirmação de autenticidade desses documentos ou o não atendimento de quaisquer cláusulas deste **CONTRATO**, por parte da **CONTRATADA**, constituem motivo de rescisão e asseguram à **CONTRATANTE** o direito de aplicar as sanções previstas neste instrumento contratual.

9.3 - À **CONTRATANTE** reserva-se o direito de suspender o(s) pagamento(s) devido(s) se os produtos forem entregues em desacordo com a especificações técnicas e quantidade descritas neste **CONTRATO** e nos seus

anexos, até que sejam atendidas todas as exigências formais feitas pela FISCALIZAÇÃO da **CONTRATANTE**, sem que caiba à **CONTRATADA** aplicar qualquer penalidade (multas, juros de mora ou taxas) ou suspender o fornecimento dos produtos objeto do referido **CONTRATO**, em decorrência desses atrasos.

9.4 - Caso a **CONTRATADA** seja optante pelo Sistema Integrado de Pagamento de Impostos e Contribuições das Microempresas e Empresas de Pequeno Porte - SIMPLES, deverá apresentar, juntamente com os documentos de cobrança pertinentes, a devida comprovação, a fim de evitar a retenção na fonte, dos tributos e contribuições, conforme legislação em vigor.

9.5 - A **CONTRATANTE**, quando fonte retentora, descontará e recolherá, nos prazos da Lei, dos pagamentos que efetuar, os tributos a que esteja obrigada pela legislação vigente.

9.6 - O não pagamento dos documentos de cobrança apresentados pela **CONTRATADA**, sem justificativa, até a data do vencimento, desde que a **CONTRATADA** não tenha concorrido para tal, e esta não acate a justificativa da **CONTRATANTE**, sujeitará esta última, independentemente de notificação ou interpelação judicial ou extrajudicial, ao pagamento do débito vencido, acrescido dos respectivos encargos financeiros, calculados levando-se em consideração **MULTA MORATÓRIA** de **2%** (dois por cento) e **JUROS DE MORA DIÁRIOS** de **0,30%** (três décimos por cento), até o limite de **10%** (dez por cento) sobre o valor total da parcela paga em atraso.

9.7 - O pagamento efetuado pela **CONTRATANTE** não isenta a **CONTRATADA** de suas obrigações e responsabilidades assumidas.

10 - CLÁUSULA DÉCIMA – DA ALTERAÇÃO CONTRATUAL:

10.1 - Poderão ocorrer alterações contratuais, por acordo entre as partes, de acordo com o disposto no **artigo 81 da Lei Federal nº 13.303/2016**, em sua atual redação.

10.1.1 - A **CONTRATADA** poderá aceitar, nas mesmas condições contratuais, os acréscimos ou supressões que se fizerem necessárias nos quantitativos ajustados no presente **CONTRATO**, até o limite de 25% (vinte e cinco por cento) do valor inicial atualizado do mesmo, em conformidade com o **artigo 81, § 1º, da Lei Federal nº 13.303/2016**.

10.1.2 - Se, durante o prazo de vigência do presente **CONTRATO**, ocorrer a criação, a alteração ou a extinção de quaisquer tributos ou encargos legais, bem como a superveniência de disposições legais, quando ocorridas após a data da apresentação da proposta, com comprovada repercussão nos preços contratados, implicarão a revisão destes para mais ou para menos, conforme o caso, conforme estabelece o **artigo 81, § 5º, da Lei Federal nº 13.303/2016**.

10.1.2.1 - Ocorrendo a instituição de estímulos fiscais de qualquer natureza e isenção ou redução de tributos federais, estaduais ou municipais, que comprovadamente, venham a majorar ou diminuir os ônus das partes contratantes, serão revistos os preços a fim de adequá-los às modificações havidas, compensando-se, na primeira oportunidade, quaisquer diferenças decorrentes dessas alterações. Tratando-se, porém de instituição de estímulos fiscais, as vantagens decorrentes caberão sempre a **CONTRATANTE**.

10.1.3 - A variação do valor contratual para fazer face ao reajuste de preços previsto no próprio **CONTRATO** e as atualizações, compensações ou penalizações financeiras decorrentes das condições de pagamento nele previstas, bem como o empenho de dotações orçamentárias suplementares até o limite do seu valor corrigido, não caracterizam alteração do **CONTRATO** e podem ser registrados por simples apostila,

dispensada a celebração de aditamento, conforme estabelece o **artigo 81, § 7º, da Lei Federal nº 13.303/2016**.

10.2 - A **CONTRATADA** poderá realizar a alteração no quadro societário da empresa, desde que não haja alteração no seu Cadastro Nacional de Pessoa Jurídica (CNPJ), observado o disposto no item 15.1 da Cláusula Décima Quinta deste instrumento, no que couber.

10.3 - As alterações contratuais, devidamente justificadas e autorizadas pela **CONTRATANTE**, serão processadas mediante Termo de Aditamento.

11 - CLÁUSULA DÉCIMA PRIMEIRA – DA RESCISÃO CONTRATUAL:

11.1 - A rescisão deste **CONTRATO** terá lugar de pleno direito, independentemente de interposição judicial ou extrajudicial, obedecendo às situações previstas nos incisos abaixo:

I - O não cumprimento de cláusulas contratuais, especificações, projetos ou prazos;

II - O cumprimento irregular de cláusulas contratuais, especificações, projetos e prazos;

III - A lentidão do seu cumprimento, levando a **CONTRATANTE** a comprovar a impossibilidade da conclusão da obra, do serviço ou do fornecimento, nos prazos estipulados;

IV - O atraso injustificado no início da obra, serviço ou fornecimento, dos objetos licitados, por mais de **60 (sessenta) dias corridos**;

V - A paralisação da obra, do serviço ou do fornecimento, sem justa causa e prévia comunicação à **CONTRATANTE**;

VI - A subcontratação total ou parcial do seu objeto, a associação da **CONTRATADA** com outrem, a cessão ou transferência, total ou parcial, bem como a fusão, cisão ou incorporação, não admitidas no edital e no **CONTRATO**;

VII - O desatendimento das determinações regulares da autoridade designada para acompanhar e fiscalizar a sua execução, assim como as de seus superiores;

VIII - O cometimento reiterado de faltas na sua execução, anotadas em registro próprio, pela fiscalização do **CONTRATO**, todas as ocorrências relacionadas com a execução do contrato, determinando o que for necessário à regularização das faltas ou defeitos observados;

IX - A decretação de falência ou a instauração de insolvência civil;

X - A dissolução da sociedade ou o falecimento da **CONTRATADA**;

XI - A alteração social ou a modificação da finalidade ou da estrutura da empresa, que prejudique a execução do **CONTRATO**;

XII - Razões de interesse público, de alta relevância e amplo conhecimento, justificadas e determinadas pela máxima autoridade da esfera administrativa a que está subordinado o contratante e exaradas no processo administrativo a que se refere o **CONTRATO**;

XIII - A supressão, por parte da **CONTRATANTE**, de obras, serviços ou compras, acarretando modificação do valor inicial do **CONTRATO** além do limite permitido no **§ 1º do artigo 81 da Lei Federal nº 13.303/2016**, salvo as supressões resultantes de acordo celebrado entre as partes contratantes;

XIV - A suspensão de sua execução, por ordem escrita da **CONTRATANTE**, por prazo superior a **120 (cento e vinte) dias**, salvo em caso de calamidade pública, grave perturbação da ordem interna ou guerra, ou ainda por repetidas suspensões que totalizem o mesmo prazo, independentemente do pagamento obrigatório de indenizações pelas sucessivas e contratualmente imprevistas desmobilizações e mobilizações e outras previstas, assegurado à **CONTRATADA**, nesses casos, o direito de optar pela suspensão do cumprimento das obrigações assumidas até que seja normalizada a situação;

XV - O atraso superior a **90 (noventa) dias** dos pagamentos devidos pela **CONTRATANTE** decorrentes de obras, serviços ou fornecimento, ou parcelas destes, já recebidos ou executados, salvo em caso de calamidade pública, grave perturbação da ordem interna ou guerra, assegurado à **CONTRATADA** o direito de optar pela suspensão do cumprimento de suas obrigações até que seja normalizada a situação;

XVI - A não liberação, por parte da **CONTRATANTE**, de área, local ou objeto para execução de obra, serviço ou fornecimento, nos prazos contratuais, bem como das fontes de materiais naturais especificadas no projeto;

XVII - A ocorrência de caso fortuito ou de força maior, regularmente comprovada, impeditiva da execução do **CONTRATO**;

XVIII - O descumprimento do disposto no inciso XXXIII do artigo 7º da Constituição Federal, sem prejuízo das sanções penais cabíveis.

11.1.1 - Os casos de rescisão contratual serão formalmente motivados nos autos do processo, assegurado o contraditório e a ampla defesa.

11.2 - A rescisão do **CONTRATO** poderá ser:

- a) Amigável, por acordo entre as partes, reduzida a termo no processo da licitação, desde que haja conveniência para a **CONTRATANTE**; e
- b) Judicial, nos termos da legislação.

11.2.1 - A rescisão administrativa ou amigável deverá ser precedida de autorização escrita e fundamentada da autoridade competente.

11.3 - Quando a rescisão ocorrer com base nos incisos XII a XVII do Item 11.1 desta Cláusula, sem que haja culpa da **CONTRATADA**, será esta ressarcida dos prejuízos regularmente comprovados que houver sofrido, tendo ainda direito a:

- a) devolução de garantia, se houver;
- b) pagamentos devidos pela execução deste **CONTRATO** até a data da rescisão;
- c) pagamento do custo da desmobilização, se houver.

11.4 - Ocorrendo impedimento, paralisação ou sustação do **CONTRATO**, o cronograma de execução será prorrogado automaticamente por igual tempo.

12. CLÁUSULA DÉCIMA SEGUNDA – DAS SANÇÕES ADMINISTRATIVAS:

12.1 - Serão aplicadas à **CONTRATADA**, garantidos o contraditório e a ampla defesa, as penalidades conforme a seguir:

12.1.1 - Pelo **ATRASSO** injustificado na entrega dos materiais, objeto do presente **CONTRATO**, após os prazos preestabelecidos neste **CONTRATO**, sujeitará a **CONTRATADA** a **MULTA MORATÓRIA ADICIONAL** de **2% (dois por cento)** e **JUROS DE MORA DIÁRIOS** de **0,3% (três décimos por cento)**, sobre o valor total dos materiais entregues com atraso, salvo se a justificativa do atraso for aceita pela **FISCALIZAÇÃO**.

12.1.2 - É fixado em **10% (dez por cento)** do valor total deste **CONTRATO**, o limite das **MULTAS MORATÓRIAS**, que por ventura vierem a ser aplicadas à **CONTRATADA**, convencionadas em razão do estabelecido neste instrumento.

12.1.3 - As **MULTAS** aplicadas pela **CONTRATANTE** à **CONTRATADA**, serão descontadas de qualquer documento de cobrança já em processamento na **CONTRATANTE** e dos que se seguirem, se for necessário, reservando-se a esta última o direito de utilizar o meio adequado à cobrança e/ou a liquidação do respectivo débito, e quando for o caso, cobradas judicialmente.

12.1.4 - Atrasos injustificados na entrega dos objetos contratados, superiores a **60 (sessenta) dias**, consecutivos ou não, caracterizarão inexecução total ou parcial deste **CONTRATO**, por parte da **CONTRATADA**.

12.2 - As sanções administrativas aqui estabelecidas não excluem quaisquer outras previstas no presente **CONTRATO**, nem a responsabilidade da **CONTRATADA** por perdas e danos que causar à **CONTRATANTE**, em consequência do inadimplemento das condições aqui firmadas.

12.3 - Pela inexecução total ou parcial do **CONTRATO** a **CONTRATANTE** poderá, garantida a prévia defesa, aplicar ao **CONTRATADO** as sanções descritas abaixo, conforme estabelecido no **artigo 83 da Lei Federal nº 13.303/2016**:

- a) **ADVERTÊNCIA**, por escrito, sempre que ocorrerem pequenas irregularidades, para as quais haja concorrido;
- b) **MULTA**, na forma prevista neste instrumento contratual; e
- c) **SUSPENSÃO** temporária de participação em licitação e impedimento de contratar com a **CONTRATANTE**, por prazo não superior a 2 (dois) anos.

12.3.1 - As sanções previstas nas alíneas "a" e "c" do item 12.3 poderão ser aplicadas juntamente com a alínea "b", conforme estabelecido no **§2º do artigo 83 da Lei Federal nº 13.303/2016**.

12.3.2 - Ocorrendo a inexecução de que trata o item 12.3, reserva-se à **CONTRATANTE** o direito de aplicar a sanção correspondente à gravidade da respectiva inexecução contratual.

12.4 - No caso de descumprimento das obrigações contratuais, excetuadas as situações previstas no subitem 12.1.1, será aplicada multa compensatória no percentual de:

- a) **20% (vinte por cento)**, no caso de **INEXECUÇÃO PARCIAL** do **CONTRATO**, calculada sobre o valor dos materiais não entregues.
- b) **20% (vinte por cento)**, no caso de **INEXECUÇÃO TOTAL** do **CONTRATO**, calculada sobre o valor total do **CONTRATO** ou de instrumento equivalente.

12.5 - A **CONTRATADA** poderá apresentar **DEFESA PRÉVIA** para contestar a aplicação das sanções administrativas impostas pela **CONTRATANTE**, em petição motivada, dentro do prazo improrrogável de **10**

(dez) dias úteis, a partir da data do recebimento da respectiva notificação, caso em que a **CONTRATANTE** comunicará, em prazo hábil, a manutenção ou relevação (dispensa) da respectiva penalidade.

12.6 - A aplicação das sanções administrativas impostas à **CONTRATADA** é de competência exclusiva da **FISCALIZAÇÃO** da **CONTRATANTE**, cabendo à Diretoria Executiva desta última a decisão final sobre a aplicação das respectivas sanções, no respectivo processo administrativo competente, caso a **CONTRATADA** apresente a respectiva **DEFESA PRÉVIA**.

13 - CLÁUSULA DÉCIMA TERCEIRA – DA FISCALIZAÇÃO:

13.1 - A **CONTRATADA** é a única e exclusiva responsável pela execução do presente **CONTRATO**. Logo, à **CONTRATANTE** reserva-se o direito de exercer a mais ampla e completa **FISCALIZAÇÃO**, de forma direta ou por intermédio de empregados aqui designados, especificamente para este fim, conforme **ATRIBUIÇÕES DA FISCALIZAÇÃO DO CONTRATO** descritas no ANEXO III deste instrumento, garantindo o cumprimento de seus procedimentos para sua satisfação.

13.2 - A fiscalização será exercida por colaboradores, devidamente nomeado pela **CONTRATANTE**, ao qual competirá dirimir as dúvidas que surgirem no curso da execução do **CONTRATO**, de tudo dando ciência à **CONTRATADA**, recusando os materiais que não estejam de acordo com as normas, especificações e técnicas contratadas.

13.3 - A fiscalização será exercida no interesse da **CONTRATANTE** e não exclui nem reduz a responsabilidade da **CONTRATADA**, inclusive perante terceiros, por qualquer irregularidade resultante de imperfeições técnicas, vícios redibitórios, emprego de material inadequado ou de qualidade inferior. A ocorrência de fatos dessa espécie não implicará em co-responsabilidade da **CONTRATANTE** ou de seus agentes e prepostos.

13.4 - Quaisquer exigências da fiscalização deverão ser prontamente atendidas pela **CONTRATADA**.

13.5 - A ausência ou omissão da fiscalização da **CONTRATANTE** não eximirá a **CONTRATADA** das responsabilidades previstas neste **CONTRATO**.

13.6 - As decisões e providências sugeridas pela **CONTRATADA** ou julgadas imprescindíveis, e que ultrapassem a competência da fiscalização, deverão ser encaminhadas à autoridade superior, para a adoção das medidas convenientes.

13.7 - Os materiais, objeto do presente **CONTRATO**, entregues pela **CONTRATADA**, deverão ser conferidos pela **FISCALIZAÇÃO**, verificando se os prazos de fornecimento, valores, especificações técnicas e as quantidades estão de acordo com a respectiva AFM, com o citado **CONTRATO** e com a respectiva Nota Fiscal.

13.7.1 - Caso os materiais sejam entregues com atraso pela **CONTRATADA**, a fiscalização deverá aplicar as sanções administrativas, estabelecidas na Cláusula Décima Segunda deste **CONTRATO**.

13.8 - À fiscalização fica assegurado o direito de exigir o cumprimento de todos os itens constantes do Termo de Referência, da proposta da empresa e das cláusulas do **CONTRATO**.

13.9 - O **GESTOR** e os respectivos **FISCAIS** deste **CONTRATO** que subscreverem ficam automaticamente designados.

14 - CLÁUSULA DÉCIMA QUARTA – DA RENÚNCIA E NOVAÇÃO:

14.1 - As eventuais tolerâncias por parte da **CONTRATANTE** ou inobservância da **CONTRATADA** às obrigações convencionais ou legais decorrentes deste **CONTRATO**, não configurarão renúncia a direitos, nem implicarão em novação das obrigações assumidas, podendo a mesma ser exigida a qualquer tempo.

15 - CLÁUSULA DÉCIMA QUINTA – DA CESSÃO OU TRANSFERÊNCIA:

15.1 - A **CONTRATADA** não poderá ceder ou transferir, no todo ou em parte, este **CONTRATO**, sem expressa e prévia anuência da **CONTRATANTE**.

15.2 - A **CONTRATADA** não poderá ceder ou dar em garantia, a qualquer título, os créditos de qualquer natureza, decorrentes ou oriundos do presente **CONTRATO**, salvo autorização prévia por escrito da **CONTRATANTE**. Constará, obrigatoriamente, da autorização prévia, que a **CONTRATANTE** opõe ao cessionário as exceções que lhe competirem, mencionando-se expressamente que os pagamentos aos cessionários estão condicionados ao preenchimento pela cedente de todas as suas obrigações contratuais.

15.3 - A ocorrência da autorização prevista no item 15.2 acima não exime a **CONTRATADA** de quaisquer de suas responsabilidades contratuais.

16 - CLÁUSULA DÉCIMA SEXTA – DA MATRIZ DE RISCOS:

16.1 - A Matriz de Riscos relacionada ao presente **CONTRATO** consta no Termo de Referência (**Anexo I do CONTRATO**).

16.2 - Na hipótese de ocorrência de um dos eventos listados na Matriz de Riscos, a **CONTRATADA** deverá, no prazo de 01 (um) dia útil, informar a **CONTRATANTE** sobre o ocorrido, contendo as seguintes informações mínimas:

- a) Detalhamento do evento ocorrido, incluindo sua natureza, a data da ocorrência e sua duração estimada;
- b) As medidas que estavam em vigor para mitigar o risco de materialização do evento, quando houver;
- c) As medidas que irá tomar para fazer cessar os efeitos do evento e o prazo estimado para que esses efeitos cessem;
- d) As obrigações contratuais que não foram cumpridas ou que não irão ser cumpridas em razão do evento; e,
- e) Outras informações relevantes.

16.2.1 - Após a notificação, a **CONTRATANTE** decidirá quanto ao ocorrido ou poderá solicitar esclarecimentos adicionais a **CONTRATADA**. Em sua decisão a **CONTRATANTE** poderá isentar temporariamente a **CONTRATADA** do cumprimento das obrigações contratuais afetadas pelo Evento.

16.2.2 - A concessão de isenção não exclui a possibilidade de aplicação das sanções previstas na Cláusula Décima Segunda.

16.2.3 - O reconhecimento pela **CONTRATANTE** dos eventos descritos na Matriz de Riscos que afetem o cumprimento das obrigações contratuais, com responsabilidade indicada exclusivamente a **CONTRATADA**, não dará ensejo a recomposição do equilíbrio econômico financeiro do **CONTRATO**, devendo o risco ser suportado exclusivamente pela **CONTRATADA**.

16.3 - As obrigações contratuais afetadas por caso fortuito, fato do príncipe ou força maior deverão ser comunicadas pelas partes em até 01 (um) dia útil, contados da data da ocorrência do evento.

16.3.1 - As partes deverão acordar a forma e o prazo para resolução do ocorrido.

16.3.2 - As partes não serão consideradas inadimplentes em razão do descumprimento contratual decorrente de caso fortuito, fato do príncipe ou força maior.

16.3.3 - Avaliada a gravidade do evento, as partes, mediante acordo, decidirão quanto a recomposição do equilíbrio econômico financeiro do **CONTRATO**, salvo se as consequências do evento sejam cobertas por Seguro, se houver.

16.3.3.1 - O **CONTRATO** poderá ser rescindido, quando demonstrado que todas as medidas para sanar os efeitos foram tomadas e mesmo assim a manutenção do **CONTRATO** se tornar impossível ou inviável nas condições existentes ou é excessivamente onerosa.

16.3.4 - As partes se comprometem a empregar todas as medidas e ações necessárias a fim de minimizar os efeitos advindos dos eventos de caso fortuito, fato do príncipe ou força maior.

16.4 - Os fatos imprevisíveis, ou previsíveis, porém de consequências incalculáveis, retardadores ou impeditivos da execução do **CONTRATO**, não previstos na Matriz de Riscos, serão decididos mediante acordo entre as partes, no que diz respeito à recomposição do equilíbrio econômico financeiro do **CONTRATO**.

17 - CLÁUSULA DÉCIMA SÉTIMA – DOS ANEXOS:

17.1 - Os documentos que ficam anexados ao presente **CONTRATO**, assim enumerados:

- ANEXO I - TERMO DE REFERÊNCIA
- ANEXO II - PLANILHA DE PREÇOS
- ANEXO III - ATRIBUIÇÕES DA FISCALIZAÇÃO DO CONTRATO

18 - CLÁUSULA DÉCIMA OITAVA – DO FORO:

18.1 - Fica eleito o Foro da Comarca de Natal/RN, para dirimir quaisquer dúvidas oriundas do presente **CONTRATO**, renunciando as partes a qualquer outro que tenham ou venham a ter, por mais privilegiado que seja.

Assim, por estarem de comum acordo, a **CONTRATANTE** e a **CONTRATADA** firmam este instrumento contratual, que reconhecem válido e eficaz, em 02 (duas) vias de igual teor e forma, para um só fim, na presença de 02 (duas) testemunhas capazes e idôneas e do Gestor e Fiscais do **CONTRATO**, que também assinam e dão cumprimento às exigências e formalidades legais.

Natal/RN, ____ de _____ de 2018.

PELA CONTRATANTE:

Nome
Diretor Presidente

Nome
Diretora Administrativa e Financeira

PELA CONTRATADA:

Nome

Responsável Legal

CPF/MF: XXX.XXX.XXX-XX

PELA FISCALIZAÇÃO:

Nome

Cargo:

Gestor do **CONTRATO**

Nome

Cargo:

Fiscal Titular do **CONTRATO**

Nome

Cargo:

Fiscal Técnico do **CONTRATO (quando houver)**

Nome

Cargo:

Fiscal Substituto do **CONTRATO**

TESTEMUNHAS:

1ª - _____

Nome

CPF/MF: XXX.XXX.XXX-XX

2ª - _____

Nome

CPF/MF: XXX.XXX.XXX-XX

ANEXO I – TERMO DE REFERÊNCIA

1 - DO OBJETO

1.1 - O presente termo de referência tem como objeto a contratação de empresa especializada no fornecimento de conexões de PEAD, conforme condições e especificações constantes neste termo.

2 - DA JUSTIFICATIVA DA CONTRATAÇÃO

2.1 – A contratação se justifica pelo Planejamento Estratégico e Orçamentário da POTIGÁS para o ano de 2018 no que diz respeito a manutenção e crescimento da sua rede de distribuição de gás natural canalizado que culminou na necessidade de materiais para estoque, controlado pela área de suprimentos, demandado pelas áreas técnica e de operação e manutenção da Companhia.

3 - DO FUNDAMENTO LEGAL

3.1 - A contratação deverá observar as normas e procedimentos contidos na Lei Federal nº 10.520, de 17 de julho de 2002, da Lei Complementar nº 123, de 14 de dezembro de 2006, do Decreto Estadual do RN nº

20.103, de 19 de outubro de 2007 e legislações correlatas, aplicando-se, subsidiariamente a Lei Federal nº 13.303/2016.

4 - DO REGIME DE FORNECIMENTO

4.1 - Fornecimento parcelado (sob demanda) dos itens que compõe o objeto do Contrato.

5 - DO CRITÉRIO DE JULGAMENTO DAS PROPOSTAS

5.1 - O critério de julgamento das propostas comerciais no presente processo de contratação, será o de **MENOR PREÇO POR LOTE**, conforme **art. 54, inciso I, da Lei Federal nº 13.303/2016**, considerando os preços unitários de referência, haja a vista que, no nosso entendimento, é o mais adequado e vantajoso para a Companhia, pois possibilitará a contratação e a execução de todos os itens por uma única empresa **CONTRATADA**, facilitando a gestão/fiscalização de um único contrato e gerando a possibilidade de obtenção de melhores preços.

6 - DOS QUANTITATIVOS E DAS ESPECIFICAÇÕES TÉCNICAS DOS MATERIAIS

6.1 - O levantamento dos quantitativos contratuais, relativos a presente contratação, levou em consideração o planejamento de materiais para o exercício de 2018, para atendimento das demandas das Gerências Técnica e de Operação e Manutenção, prevendo que o contrato terá um prazo de vigência de **12 (doze) meses**, conforme permite o **artigo 71 da Lei Federal nº 13.303/2016**.

6.2 - Será adquirida a seguinte quantidade de materiais:

GRUPO	ITEM	DESCRIÇÃO DOS MATERIAIS	UNID.	QTDE
	01	TE IGUAL PEAD PE100 ELETROFUSAO 32MM	unid	11
	02	TE IGUAL PEAD PE100 ELETROFUSAO 63MM	unid	12
	03	TE IGUAL PEAD PE100 ELETROFUSAO 110MM	unid	3
	04	REDUCAO CONCENTRICA PEAD PE100 ELETROFUSAO 63/32MM	unid	28
	05	REDUCAO CONCENTRICA PEAD PE100 ELETROFUSAO 110/63MM	unid	6
	06	CAP PEAD PE100 ELETROFUSAO 32MM	unid	6
	07	CAP PEAD PE100 ELETROFUSAO 63MM	unid	75
	08	CAP PEAD PE100 ELETROFUSAO 110MM	unid	12
	09	JOELHO PEAD PE100 45º ELETROFUSAO 32MM	unid	90
	10	JOELHO PEAD PE100 45º ELETROFUSAO 63MM	unid	220

1	11	JOELHO PEAD PE100 45º ELETROFUSAO 110MM	unid	200
	12	JOELHO PEAD PE100 90º ELETROFUSAO 32MM	unid	500
	13	JOELHO PEAD PE100 90º ELETROFUSAO 63MM	unid	380
	14	JOELHO PEAD PE100 90º ELETROFUSAO 110MM	unid	135
	15	LUVA PEAD PE100 ELETROFUSAO 32MM	unid	600
	16	LUVA PEAD PE100 ELETROFUSAO 63MM	unid	300
	17	LUVA PEAD PE100 ELETROFUSAO 110MM	unid	120
	18	TE SERVICO PEAD PE100 ELETROFUSAO 63/32MM	unid	80
	19	TE SERVICO PEAD PE100 ELETROFUSAO 110/32MM	unid	35
	20	TE SERVICO PEAD PE100 ELETROFUSAO 110/63MM	unid	6
	21	SELA DERIVACAO PEAD PE100 ELETROFUSAO 63/32MM	unid	6
	22	SELA DERIVACAO PEAD PE100 ELETROFUSAO 110/32MM	unid	6
	23	SELA DERIVACAO PEAD PE100 ELETROFUSAO 110/63MM	unid	6
2	24	ABRACADEIRA DE REFORCO PEAD PE100 ELETROFUSAO 63MM	unid	5
	25	ABRACADEIRA DE REFORCO PEAD PE100 ELETROFUSAO 110MM	unid	5
	26	TE DE REDUCAO PEAD PE100 ELETROFUSAO 63/32MM	unid	6
	27	TE DE REDUCAO PEAD PE100 ELETROFUSAO 110/63MM	unid	12
	28	TE DE REDUCAO PEAD PE100 ELETROFUSAO 110/32MM	unid	3
3	29	VALVULA BLOQUEIO ESFERA PEAD PE100 32MM	unid	95
	30	VALVULA BLOQUEIO ESFERA PEAD PE100 63MM	unid	75
	31	VALVULA BLOQUEIO ESFERA PEAD PE100 110MM	unid	15
4	32	TRANSICAO PEAD/ACO ROSQUEADA 32MM/1"	unid	130
	33	TRANSICAO PEAD/ACO ROSQUEADA 63MM/2"	unid	2
	34	TRANSICAO PEAD/ACO SOLDAVEL 110MM/4"	unid	5

	35	TRANSICAO PEAD/ACO ROSQUEADA 110MM/4"	unid	1
	36	TRANSICAO PEAD/ACO SOLDAVEL 63MM/2"	unid	6

6.3 - Vide abaixo as Especificações Técnicas - E0000-ET-E04-412-002_CONEXÕES DE PEAD_REQUISITOS GERAIS e E0000-ET-E04-412-002_CONEXÕES DE PEAD_REQUISITOS ESPECÍFICOS PARA VÁLVULAS DE BLOQUEIO, encaminhados pela Gerência Técnica da POTIGÁS.

6.3.1 - ESPECIFICAÇÃO TÉCNICA DOS MATERIAIS (REQUISITOS GERAIS)

1. OBJETO

1.1. Fornecimento de CONEXÕES EM POLIETILENO DE ALTA DENSIDADE (PEAD) do tipo PE100 para a construção de gasodutos.

2. NORMAS TÉCNICAS APLICÁVEIS:

2.1. Os materiais devem ser fornecidos de acordo com o disposto nas Normas Técnicas abaixo relacionadas, bem como demais normas por elas referenciadas.

- NBR 14463
- NBR 14465

2.2. A citação específica de uma norma em algum item, não elimina o cumprimento de outras aplicáveis.

2.3. Quaisquer divergências encontradas entre os requisitos das Normas citadas acima deverão ser submetidas à apreciação da POTIGÁS.

2.4. Os requisitos das normas indicadas acima são complementados e/ou modificados pelos esclarecimentos contidos nos itens de serviços do contrato.

2.5. Não é de responsabilidade da POTIGÁS o fornecimento das normas aqui referenciadas, ficando a critério da proponente o contato com os órgãos responsáveis pela edição/distribuição das mesmas

3. ESPECIFICAÇÕES TÉCNICAS

3.1. Todas as dimensões das conexões devem obedecer a NBR 14463 (ou equivalente internacional) e deve ser fornecido catálogo com estas informações para que se possa comprovar o atendimento às especificações.

3.2. Os compostos devem ser classificados como PE100, conforme ISO/DIS 12162;

3.3. Conexões do tipo eletrofusão (conforme norma NBR 14465) para tubos em Polietileno de Alta Densidade (PEAD) do tipo PE 100, com diâmetro nominal definido na tabela abaixo, obedecendo rigorosamente às normas nacional (NBR 14463) ou equivalente internacional, para utilização em aplicações de gasodutos (transportando Gás Natural) com SDR (diâmetro externo/espessura) = 11, com elementos de eletrofusão em todas as extremidades de PEAD (luvas, tês, curvas, caps, abraçadeiras, válvulas de bloqueio e transições) e pressão de operação de 7 kgf/cm²

3.3.1. As conexões deverão ser do tipo:

- 1.1. Luva;
- 1.2. Tê de Conexão;

1.3. Tê de Serviço:

- 1.3.1. Tê de serviço sem redução (110mm, 63mm e 32mm)
- 1.3.2. Tê de serviço com redução 110mm para 32mm
- 1.3.3. Tê de serviço com redução 63mm para 32mm

1.4. Tê de Redução:

- 1.4.1. Tê de Redução PEAD PE100 DE 110mm para DE 32mm
- 1.4.2. Tê de Redução PEAD PE100 DE 110mm para DE 63mm
- 1.4.3. Tê de Redução PEAD PE100 DE 63mm para DE 32mm

1.5. Curva 90.º;**1.6. Curva 45.º;****1.7. Cap de bloqueio para trecho final de tubulação;****1.8. Transição PE – Aço:**

- 1.8.1. Transição PE DE 32 mm para Aço 1” com conexão tipo macho com rosca BSP
- 1.8.2. Transição PE DE 63 mm para Aço 2” com conexão tipo ponta soldável ou com flange 150#
- 1.8.3. Transição PE DE 110 mm para Aço 4” com conexão tipo ponta soldável ou com flange 150#

1.9. Válvula de bloqueio em PEAD PE100**1.10. Reduções Concêntricas (110mm-63mm, 110mm-32mm e 63mm-32mm)****1.11. Braçadeira de Reparo**

- 3.3.2. As conexões devem ser fabricadas com compostos de polietileno PE100 por processo que assegure a obtenção de um produto que satisfaça as exigências da norma NBR 14463 (ou equivalente internacional).
- 3.3.3. Todas as conexões devem apresentar cor uniforme e constantes, livres de corpos estranhos, bolhas, rachaduras, ou outros defeitos visuais que indiquem descontinuidade do material e/ou do processo de fabricação.
- 3.3.4. A CONTRATADA deve especificar com quais materiais o seu produto pode ser soldado, além de definir as características do processo (tempos, voltagens, temperaturas, pressões, etc.).
- 3.3.5. Todas as dimensões das conexões devem obedecer a NBR 14463 (ou equivalente internacional) e deve ser fornecido catálogo com estas informações para que se possa comprovar o atendimento às especificações.
- 3.3.6. O tê de serviço ou seu ferramental deve possuir características que impeçam que a ferramenta de corte se solte no interior da tubulação.
- 3.3.7. A ferramenta de corte do tê de serviço deve possuir uma vedação mínima tal que permita o capeamento do tê.
- 3.3.8. As conexões devem ser embaladas individualmente;
- 3.3.9. As conexões devem ser dotadas de sinalizadores externos facilmente visíveis, que indiquem se houve a fusão após a exução da junta.
- 3.3.10. Deve ser demonstrada POTIGÁS as propriedades de soldabilidade de suas peças.
- 3.3.11. O teor de negro-de-fumo presente no composto de polietileno deve ser de 0,5 a 2,5% do peso do composto.
- 3.3.12. As conexões devem trazer marcado de forma indelével no mínimo o seguinte:
 - 1. Marca ou identificação do fabricante
 - 2. Os dizeres PE100
 - 3. Diâmetro externo nominal
 - 4. Os dizeres SDR11
 - 5. Lote de Fabricação
- 3.3.13. Além disso, as conexões devem trazer no mínimo as seguintes informações:

1. Código de barras ou tarja magnética com as informações para soldagem;
2. Tempo de aquecimento, em segundos;
3. Tempo de resfriamento, em minutos;
4. Voltagem;

4. QUANTITATIVO DOS MATERIAIS A SER ADQUIRIDO

- 4.1. Conforme anexo onde constarão a quantidade de materiais a ser adquirida;
- 4.2. A CONTRATADA deverá enviar à POTIGÁS em até 15 dias corridos da assinatura do contrato em referência, o procedimento para armazenamento e preservação dos materiais.

5. GARANTIA DO PRODUTO

- 5.1. A CONTRATADA deverá encaminhar os seguintes documentos antes de sua proposta sob pena de desclassificação no presente certame:
 - a) Certificados de qualidade ou declaração do fabricante onde esteja indicado expressamente que os materiais foram fabricados e obedecem rigorosamente à norma 14463 ou equivalente internacional.
 - b) Declaração garantindo a qualidade dos materiais fornecidos pelo prazo mínimo de 12 (doze) meses após a entrada dos mesmos em operação.
- 5.2. A CONTRATADA garante os materiais fornecidos contra todo e qualquer defeito, tais como fabricação e matérias primas utilizadas, pelo prazo de 12 (doze) meses contados da data de início de pressurização das linhas, ou de 18 meses da data de entrega dos dutos, prevalecendo o que ocorrer primeiro.
- 5.3. A garantia compreende a recuperação ou substituição às expensas da CONTRATADA, inclusive transporte de/para o local de entrega dos materiais à POTIGÁS de qualquer componente que apresente divergências de características ou quaisquer erros ou defeitos de fabricação.
- 5.4. A CONTRATADA deverá apresentar junto com sua proposta técnica, catálogos técnicos, literatura especializada, informações sobre matérias primas, procedimentos de produção, características técnicas de materiais, entre outras que sejam necessárias para que se caracterize que os materiais atendem às normas e exigências especificadas sob pena de terem sua proposta desclassificada do certame.

6. PROCEDIMENTOS DE INSPEÇÃO

- 6.1. É responsabilidade da CONTRATADA planejar, estabelecer, implementar e manter atualizado um programa da qualidade que envolva o fornecedor do composto de polietileno, capaz de assegurar que os materiais que produz estão de acordo com as normas exigidas e satisfazem as expectativas da POTIGÁS;
- 6.2. A CONTRATADA deverá informar à Gerência da POTIGÁS, com antecedência de cinco dias úteis, as datas e locais onde serão efetuados os ensaios previstos neste documento.
- 6.3. Os locais de inspeção devem ser franqueados aos inspetores da POTIGÁS. O padrão de inspeção será determinado oportunamente pela POTIGÁS.
- 6.4. O fornecimento de equipamentos, instrumentos, materiais e operadores necessários à execução dos exames e ensaios é de responsabilidade da CONTRATADA.
- 6.5. A CONTRATADA deve considerar que a inspeção de fabricação poderá ser acompanhada pela POTIGÁS ou por firma contratada por ela para tal fim.

- 6.6. A CONTRATADA deverá dar ciência formal a POTIGÁS, sobre todos os testes, ensaios que forem realizados em fábrica, a fim de que a POTIGÁS possa decidir sobre a participação dos seus técnicos ou de terceiros por ela indicados. Esta programação deverá ser feita com 10 (dez) dias de antecedência e as despesas de deslocamento e estadia ficarão por conta da POTIGÁS.
- 6.7. A CONTRATADA permitirá amplo e total acesso a POTIGÁS ou prepostos por ela indicados às suas instalações ou locais onde os materiais estejam sendo fabricados, para o acompanhamento de fabricação, verificação de suprimento de matéria prima, realização de inspeção e testes de fabricação e de recebimento final, bem como a execução de outras atividades que possam garantir o bom andamento do contrato.
- 6.8. A CONTRATADA deverá realizar os seguintes ensaios, emitindo os relatórios correspondentes para POTIGÁS, antes da entrega dos materiais. Devem ser feitos ensaios que utilizem como amostras os lotes que serão entregues para a POTIGÁS. Não serão aceitos ensaios realizados em materiais que não façam parte daqueles que serão fornecidos:

LOTE - CONEXÕES

1. Densidade
 2. Índice de Fluidez
 3. Estabilidade Térmica
 4. Soldabilidade e compatibilidade
 5. Resistência à pressão hidrostática de curta duração a 20.o. C
 6. Resistência à pressão hidrostática de longa duração a 80.o. C
 7. Resistência coesiva
 8. Resistência ao impacto em conexões tipo sela;
 9. Verificação dimensional
- 6.9. A realização de inspeção de recebimento por parte da POTIGÁS não exime a CONTRATADA de quaisquer de suas responsabilidades e obrigações assumidas por força deste contrato.
- 6.10. Caso os materiais sejam reprovados na inspeção, os custos das equipes da POTIGÁS para a realização de nova inspeção serão de responsabilidade da CONTRATADA.
- 6.11. A POTIGÁS poderá eventualmente, por seu exclusivo critério, não realizar a inspeção de recebimento, todavia essa liberação deverá ser feita por escrito ao preposto da CONTRATADA, ou ao responsável pelo setor por ele indicado.
- 6.12. Materiais não inspecionados, não liberados de inspeção ou cujo lote de fabricação não foi alvo de ensaios não poderão ser entregues.

6.3.2 - ESPECIFICAÇÃO TÉCNICA DOS MATERIAIS (REQUISITOS ESPECÍFICOS – VÁLVULAS ESFERA DE PE)**1. OBJETIVO**

A presente Especificação visa definir os critérios que orientam o fornecimento de válvulas tipo esfera de polietileno PE100, a serem utilizadas em redes de distribuição enterradas para condução de gás natural, além de estabelecer mecanismos e procedimentos que visam garantir a conformidade com as Normas aplicáveis.

2. DEFINIÇÕES

2.1. **POTIGÁS** - COMPANHIA POTIGUAR DE GÁS, empresa proprietária da Rede de Distribuição de Gás Natural e detentora da concessão desta distribuição no Estado do Rio Grande do Norte é a **CONTRATANTE**.

- 2.2. CERTIFICADO DE QUALIDADE DE MATERIAL - É o registro dos resultados de ensaios, testes e exames exigidos pelas normas e realizados pelo **FORNECEDOR/FABRICANTE** do material.
- 2.3. FISCALIZAÇÃO - Equipe técnica, própria ou não, designada pela **CONTRATANTE** para fiscalizar o fornecimento dos materiais.
- 2.4. **FORNECEDOR** - Empresa contratada pela **CONTRATANTE** para o fornecimento de válvulas de PE.
- 2.5. GESTOR DO CONTRATO - Representante da **CONTRATANTE** que será o responsável pela gestão do contrato e coordenação do fornecimento.
- 2.6. INSPEÇÃO DE FORNECIMENTO - É a inspeção realizada no **FORNECEDOR/FABRICANTE**, onde são verificadas as características principais das válvulas, tais como, diâmetro, espessura, marcação, acionamento, certificados de qualidade, etc.. A critério da **CONTRATANTE** poderá ser solicitado o acompanhamento dos ensaios previstos em Norma, durante a fabricação das válvulas.
- 2.7. INSPEÇÃO DE RECEBIMENTO - É a inspeção realizada por amostragem no Canteiro de Obras ou outro local designado pela **CONTRATANTE**, onde são verificadas as características principais, tais como: dimensionais, marcação, certificados de qualidade, etc..
- 2.8. LOTE DE INSPEÇÃO - Conjunto de unidades de produto a ser amostrado para verificar conformidade com as exigências de aceitação, entregues numa mesma data, do mesmo **FORNECEDOR/FABRICANTE** e, quando for o caso, de uma mesma corrida.
- 2.9. PEDIDO DE COMPRA OU REQUISIÇÃO DE MATERIAL - documento utilizado pela **CONTRATANTE** para caracterizar o material a ser adquirido e suas respectivas condições de fornecimento.
- 2.10. VÁLVULA ESFERA – dispositivo mecânico utilizado para controlar o fluxo de fluido em tubulações. Tem esse nome devido ao seu obturador ser uma **esfera** vazada em que o fluido passa quando ela está totalmente aberta e alinhada com a tubulação.

3. NORMAS/DOCUMENTOS COMPLEMENTARES APLICÁVEIS

3.1. Para os fornecimentos descritos nesta especificação deverão ser adotadas as instruções contidas nas normas e documentos abaixo:

3.1.1. da ABNT– Associação Brasileira de Normas Técnicas

NBR - 8.415 - Tubos e conexões de polietileno - Verificação da resistência à pressão hidrostática interna

NBR - 14.300 - Sistemas de ramais prediais de água - Tubos, conexões e composto de polietileno PE - Determinação do tempo de oxidação induzida;

ABNT NBR 14462-1 – Sistemas de tubulações plásticas para o suprimento de gases combustíveis - Polietileno (PE) – Parte 1: Generalidades

ABNT NBR 14462-2 – Sistemas de tubulações plásticas para o suprimento de gases combustíveis - Polietileno (PE) – Parte 2: Requisitos e ensaios para tubos

ABNT NBR 14462-3 – Sistemas de tubulações plásticas para o suprimento de gases combustíveis - Polietileno (PE) – Parte 3: Requisitos e ensaios para conexões

ABNT NBR 14462-4 – Sistemas de tubulações plásticas para o suprimento de gases combustíveis - Polietileno (PE) – Parte 4: Requisitos e ensaios para válvulas

ABNT NBR 14462-5 - Sistemas de tubulações plásticas para o suprimento de gases combustíveis - Polietileno (PE) – Parte 5: Adequação à finalidade do Sistema

ABNT NBR 14464 – Tubos e conexões plásticas — União por solda de topo em tubos e conexões de polietileno PE 80 e PE 100 — Procedimento

ABNT NBR 14465 – Tubos e conexões plásticas - União por solda de eletrofusão em tubos e conexões de polietileno PE 80 e PE 100 – Procedimento

3.1.2. da ISO – *International Organization for Standardization*

ISO 4437 – 4 - Plastics piping systems for the supply of gaseous fuels. Polyethylene (PE) - Part 4: Valves

3.1.3. da EN – *International Organization for Standardization*

EN 1555 - 4 – Plastics piping systems for the supply of gaseous fuels. Polyethylene (PE) - Part 4: Valves

3.1.4. da CONTRATANTE:

ANEXO Q12 - Diretrizes de Segurança, Meio Ambiente e Saúde para Contratos.

3.2. As instruções descritas nesta especificação complementam as determinações contidas nas normas relacionadas neste item e em particular na norma ABNT NBR 14462-4); no caso da ocorrência de conflitos entre as informações contidas nesta especificação e nas normas e especificações citadas deverá o **FORNECEDOR**/Fabricante realizar consulta técnica junta à **CONTRATANTE** para esclarecimento.

4. REQUISITOS GERAIS

4.1. **Especificações Técnicas para Válvulas Esfera de Polietileno PE 100**

4.1.1. **Diâmetros e Espessura**

4.1.1.1. As válvulas esfera para Rede de Distribuição de Gás Natural poderão ter diâmetros nominais de 20 até 315 mm e espessura conforme SDR11.

4.1.2. **Material**

4.1.2.1. Os materiais empregados na fabricação das válvulas principais e válvulas de vent (quando aplicável) deverão atender as exigências contidas na Norma ABNT NBR 14462-4 e nas demais normas referenciadas.

4.1.2.2. O composto de PE a partir do qual o corpo da válvula é fabricado deverá ser unicamente em PE100 e estar conforme a ABNT NBR 14462-1. A cor do corpo da válvula deve ser preferencialmente preta.

4.1.2.3. As partes sujeitas a esforços devem ser feitas unicamente de material virgem, conforme a ABNT NBR 14462-1.

4.1.3. Projeto e Fabricação

4.1.3.1. As válvulas deverão ser projetadas, fabricadas e inspecionadas atendendo a todas as exigências contidas na Norma ABNT NBR 14462-4, levando em consideração a Máxima Pressão de Operação de 7 kgf/cm².

4.1.3.2. Os procedimentos para união das partes das válvulas devem seguir as Normas ABNT NBR 14464 e ABNT NBR 14465.

4.1.3.3. As válvulas deverão ser do tipo esfera, com passagem plena, SDR 11 e extremidades tipo ponta lisa (“spigot”).

4.1.3.4. O corpo da válvula deve ser projetado de forma que não possa ser desmontado (tipo monobloco).

4.1.3.5. A válvula deve fechar girando-se o dispositivo de operação (cabeçote) no sentido horário com ¼ de volta.

4.1.3.6. Mecanismo de redução de acionamento deve ser incorporado a válvula, caso o torque para acionamento da mesma exceda os limites contidos na NBR 14462-4.

4.1.3.7. A posição do obturador deve ser claramente indicada no topo do dispositivo de operação. Se houver adaptador este também deve indicar claramente a posição do obturador.

4.1.4. Cabeçotes

4.1.4.1. Os cabeçotes das válvulas devem ser fornecidos conforme opções abaixo:

4.1.4.1.1. Cabeçote Tipo 2: Composto pelo dispositivo de operação (cabeçote) Tipo 1 e um adaptador metálico, fixado através de contra-pino ou outro dispositivo de fixação que deve ser fornecido e instalado conforme arranjo e dimensões da Figura 01. O material deste dispositivo de fixação deve ter resistência mecânica no mínimo igual ao material utilizado no adaptador metálico.



Figura 01 – Cabeçote Tipo 2



Figura 02 – Adaptador metálico

- 4.1.4.2. O tipo de cabeçote a ser fornecido deverá ser indicado no processo de compra da contratante.
 - 4.1.4.3. O dispositivo de operação (cabeçote) deve ser integrado ou conectado à haste de acionamento do obturador de tal forma que o fechamento e abertura da válvula através de chave não provoque sua desconexão.
 - 4.1.4.4. O dimensional do adaptador metálico deve estar de acordo com a Figura 03, devendo o mesmo ser dotado de prolongamento de seção transversal quadrada ou retangular para encaixe no cabeçote quadrado.
-



Figura 03 – Dimensões do cabeçote Tipo 2 (em mm)

- 4.1.4.5. A posição do obturador (aberto/fechado) deverá ser indicada pela posição do cabeçote Tipo 1 e cabeçote Tipo 2, de forma que quando a válvula estiver fechada, o cabeçote deve estar perpendicular ao eixo da válvula (Figura 04A) e quando aberta estar paralela a este eixo (Figura 04B), para acionamentos com ou sem redutor.



Figura 04A – Válvula fechada

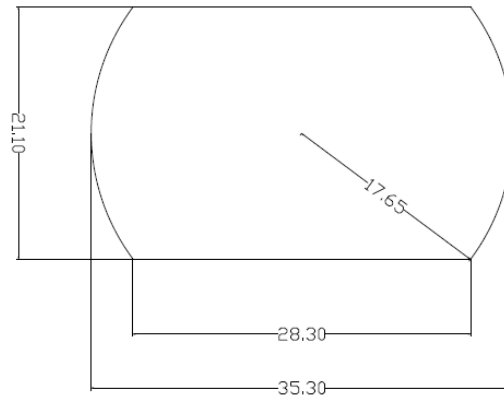

Figura 04B – Válvula aberta

- 4.1.4.6. Deve haver limitadores nas posições totalmente aberta ou totalmente fechada para acionamentos com ou sem redutor.

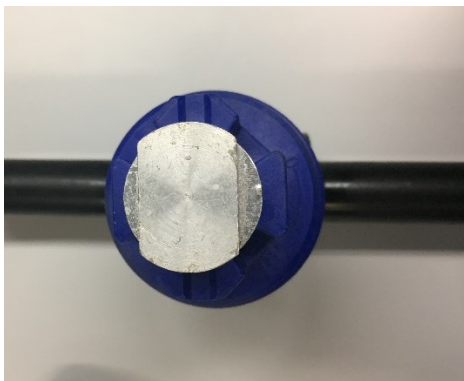
- 4.1.4.7. Deve ser fornecido dispositivo no castelo da válvula para encaixe do tubo guia, chamado também de “tulipa”, sendo este tubo na dimensão de 75mm

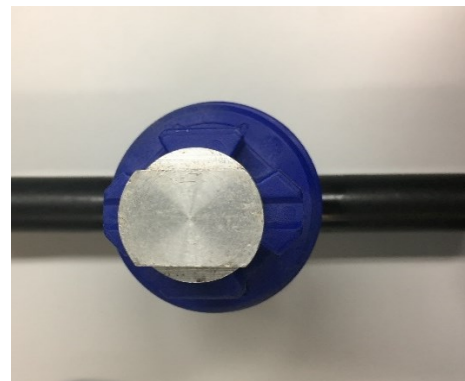

Figura 05 – Válvula com dispositivo para tubo guarda

4.1.5. Modelos

A critério da CONTRATANTE e determinado no pedido de compras, as válvulas poderão ser fornecidas conforme modelos a seguir:

- Válvula convencional (sem vent);

4.1.6. Marcação

As válvulas devem trazer marcação no seu corpo através de etiqueta adesiva, alto relevo ou outro método de marcação que seja indelével, nos idiomas português ou inglês, contendo no mínimo as seguintes informações:

- Marca ou identificação do fabricante;
- A sigla do composto PE-100 e espessura SDR-11;
- Data e lote de fabricação, de maneira a permitir o rastreamento da sua fabricação, no programa de controle de qualidade do fabricante;
- Codificação do distribuidor (se aplicável);
- Diâmetro externo;
- Norma de fabricação utilizada: NBR 14462-4, EN 1555-4 ou ISO 4437;
- Aplicação: GÁS

4.1.7. Características técnicas:

- 4.1.7.1. Os vents devem ter válvulas DE 32mm, seguidas de luvas de transição DE 32mm (eletrofusão) x DN 1" (rosca macho NPT) nas extremidades. Essas extremidades devem possuir tampões DN 1" e roscas NPT.
- 4.1.7.2. Os tubos, conexões e válvulas fornecidas para os vents devem atender aos requisitos e ensaios das respectivas Normas ABNT-NBR referenciadas no item 3.
- 4.1.7.3. A válvulas de vent devem ser fornecidas com alavanca para acionamento.

4.1.7.4. As válvulas com vent devem ser fornecidas com suporte ajustável, para fixação dos tubos dos vents à haste da válvula principal de tal forma que não haja flexão dos mesmos.

5. REQUISITOS ESPECÍFICOS

5.1. **Inspeção:**

5.1.1. Além dos ensaios de liberação de lote realizados pelo fabricante, cujos certificados deverão ser apresentados à CONTRATANTE e compor o Data Book, conforme mencionado no Anexo C.4 da NBR 14462-4.

5.1.2. As válvulas deverão ser testadas pelo fabricante individualmente (100% do lote fabricado) à pressão de 15 kgf/cm² (1,5 x MOP), conforme item 5.1.3.

5.1.3. O teste deverá ser dividido em 02 etapas:

1) Teste de resistência do corpo e castelo:

A.A válvula deve ser tamponada nas duas extremidades,

B.Deve ser pressurizada inicialmente na posição aberta até a pressão de teste, aguardando tempo de estabilização; e

C.A válvula deve ser submetida a esta condição durante minutos. Caso não apresente qualquer vazamento deve ser realizado o teste seguinte.

2) Teste da estanqueidade do obturador/sede e castelo:

A.A válvula deverá estar na posição totalmente fechada e com uma extremidade aberta;

B.Deve-se então pressurizar a extremidade tamponada até a pressão de teste, aguardando o tempo de estabilização;

C.A válvula deve ser submetida então a esta condição durante 2 minutos. Caso não apresente qualquer passagem através do obturador ou no castelo, deverá ser realizada abertura total da mesma; e

D. Após 15 segundos, deverão ser realizados no mínimo 3 ciclos conforme a sequência B e C acima descritas, com intervalos de 15 segundos entre cada ciclo.

5.1.4.Caso não ocorra nenhuma regularidade, ao final dos testes deverá ser emitido laudo pelo fabricante com os resultados.

5.2. **Lote de Amostragem**

5.2.1.Na inspeção das válvulas, o inspetor/fiscal designado pela CONTRATANTE selecionará aleatoriamente as unidades a serem inspecionadas. Recomenda-se utilizar amostragem conforme ABNT NBR 5426, Nível Geral de Inspeção: II, Plano de Amostragem Simples Normal e NQA = 2,5%, conforme Tabela 02. A critério da CONTRATANTE outros planos de amostragem poderão ser utilizados.

Tabela 02 – Plano de Amostragem

Tamanho do Lote (nº de válvulas simples / válvulas com vent)	Tamanho da amostra	Ac*	Re*
2 a 8	2	0	1
9 a 15	3	0	1
16 a 25	5	0	1
26 a 50	8	1	2
51 a 90	13	1	2
91 a 150	20	2	3
151 a 280	32	3	4
281 a 500	50	5	6
501 a 1.200	80	7	8
1.201 a 3.200	125	10	11
3.201 a 10.000	200	14	15

*Ac – Quantidade limite de unidades com não conformidade para aceitação do lote

*Re – Quantidade de unidades com não conformidade para rejeição do lote

5.2.2.Em caso de reprovação das amostras, de acordo com a definição da Tabela 02, o CONTRATADO deve substituir o lote inteiro das válvulas reprovadas e submetê-las a nova amostragem, com nova inspeção e novos ensaios para as novas amostras. Caso o CONTRATADO decida por manter o lote onde foram encontradas as amostras reprovadas, de acordo com o critério de rejeição da Tabela 02, as amostras reprovadas devem ser substituídas e reensaiadas até que tenhamos amostras aprovadas. Além disso, os ensaios devem ser estendidos à todas as peças do lote a ser fornecido.

6. REQUISITOS COMPLEMENTARES

6.1. Condições de entrega e acondicionamento:

6.1.1.As condições de entrega e acondicionamento das válvulas devem estar conforme item 4.4. da NBR 14462-4;

6.1.2.As válvulas deverão ser embaladas individualmente e com as extremidades tamponadas para evitar entrada de corpos estranhos

6.2. DOCUMENTAÇÃO TÉCNICA

6.2.1.O FORNECEDOR/Fabricante deverá entregar junto com as válvulas Data Book, contendo no mínimo os seguintes documentos:

- i. Descrição completa de todos os materiais utilizados, com marcas e especificações dos polímeros, resinas, etc.;
- ii. Certificados de todos os ensaios relativos às matérias-primas.
- iii. Certificados de ensaios de resistência e estanqueidade.

- iv. Certificado de Garantia.
- v. Descrição de todas as normas adotadas.
- vi. Descrição das dimensões e tolerâncias adotadas por bitola; e
- vii. Certificado de liberação de lote.

6.2.2.DATA BOOK

O **FORNECEDOR**/Fabricante deverá entregar junto com as válvulas o *Data Book* de Fabricação, contendo os desenhos, com lista de materiais, catálogos, certificados de qualidade dos materiais e os relatórios de testes.

Os certificados de qualidade dos materiais e ensaios deverão atender ao especificado em suas respectivas Normas de requisitos e ensaios, referenciadas no item 3, no que se refere aos ensaios de liberação de lote realizados pelo fabricante, conforme segue:

- ABNT NBR 14462-4, Anexo C, item C.4, tabela C.3 – Ensaios de liberação de lote do fabricante de válvula.
- ABNT NBR 14462-1, Anexo A, item A.3, tabela A.4 – Ensaios de liberação de lote do fabricante de composto.
- ABNT NBR 14462-2, Anexo A, item A.4, tabela A.3 – Ensaios de liberação de lote do fabricante de tubos.
- ABNT NBR 14462-3, Anexo B, item B.5, tabela B.4 – Ensaios de liberação de lote do fabricante de conexões.

7 - DA FORMA DE FORNECIMENTO E GARANTIA DOS PRODUTOS:

7.1 - As condições para forma de fornecimento e garantia dos produtos estão estabelecidas na minuta do **CONTRATO** na sua Cláusula Sétima.

8 - DAS OBRIGAÇÕES DAS PARTES

8.1 - As obrigações da **CONTRATADA** e da **CONTRATANTE** estão estabelecidas na minuta do **CONTRATO** na sua Cláusula Oitava.

9 - DAS CONDIÇÕES E FORMAS DE PAGAMENTO

9.1 - As condições e formas de pagamento estão estabelecidas na minuta do **CONTRATO** na sua Cláusula Nona.

10 - DA ALTERAÇÃO CONTRATUAL

10.1 - As condições para alteração contratual estão estabelecidas na minuta do **CONTRATO** na sua Cláusula Décima

11 - DA VIGÊNCIA

11.1 - A vigência do **CONTRATO** está estabelecida na minuta do **CONTRATO** na sua Cláusula Quarta.

12 - DAS SANÇÕES ADMINISTRATIVAS

12.1 - As sanções administrativas que poderão ser aplicadas durante a execução do objeto do **CONTRATO**, estão estabelecidas na minuta do **CONTRATO** na sua Cláusula Décima Segunda.

13 - DA FISCALIZAÇÃO

13.1 - As condições para fiscalização estão estabelecidas na minuta do **CONTRATO** na sua Cláusula Décima Terceira.

14 - DA DOTAÇÃO ORÇAMENTÁRIA

14.1 - A dotação orçamentaria para contratação do objeto desta licitação está na minuta do **CONTRATO** na sua Cláusula Terceira.

15 - DO REAJUSTE DOS PREÇOS

15.1 - As condições para reajuste dos preços estão estabelecidas na minuta do **CONTRATO** na sua Cláusula Sexta.

16 - DA MATRIZ DE RISCOS

16.1 - Nos termos do art. 69, inciso X, combinado com art. 42, inciso X da Lei Federal nº 13.303, de 30 de junho de 2016, aplica-se ao contrato vinculado a este Termo de Referência os seguintes riscos e responsabilidades entre as partes, caracterizadora do equilíbrio econômico-financeiro inicial do respectivo contrato, em termos de ônus financeiros decorrentes de eventos supervenientes à contratação. A seguir é apresentado a listagem de possíveis eventos supervenientes à assinatura do contrato, impactantes no equilíbrio econômico-financeiro da avença e a previsão de eventual necessidade de prolação de termo aditivo, quando de sua ocorrência:

Tipo de risco	Motivo	Severidade	Probabilidade	Risco	Ações Mitigadoras	Resp. da CONTRATADA	Resp.do CONTRATANTE
Aumento do custo e das despesas necessárias a realização dos serviços contratados, além dos níveis inflacionários	Elevação de preços de insumos inerentes ao contrato, acima da inflação, medida pelos indicadores oficiais	2	1	3	Ajustar os preços de aluguéis, taxas, serviços adicionais e insumos prevendo todo o período contratual	X	
Atraso no pagamento do Boletim de Medição	Não cumprimento por parte da CONTRATADA das exigências contratuais; Problemas no fluxo de caixa da Potigás	2	2	4	Nomear o fiscal e o gerente do contrato; Acompanhar o fluxo de caixa para a realização do pagamento no prazo pactuado	X	X

SEVERIDADE \ PROBABILIDADE	BAIXA (1)	MÉDIA (2)	ALTA (3)
Baixa (1)	Risco trivial (2)	Risco tolerado (3)	Risco moderado (4)
Média (2)	Risco tolerado (3)	Risco moderado (4)	Risco substancial (5)
Alta (3)	Risco moderado (4)	Risco substancial (5)	Risco intolerável (6)

NÍVEL DE RISCO	AÇÃO
Trivial / Importância 2	Risco com pouco impacto no equilíbrio econômico-financeiro do contrato, facilmente corrigido por ações da parte responsável.
Tolerável / Importância 3	Risco com baixo impacto no equilíbrio econômico-financeiro do contrato. Pode-se considerar uma solução mais econômica ou melhorias que não importam custos extras. A monitorização é necessária para assegurar que os controles são mantidos e continuam eficazes, considerada a responsabilidade da parte definida na Matriz de Risco.
Moderado / Importância 4	Risco com médio impacto no equilíbrio econômico-financeiro do contrato. Devem ser feitos esforços para reduzir o risco, mas os custos de prevenção devem ser cuidadosamente medidos e limitados. As medidas de redução de risco devem ser implementadas dentro do período de tempo definido para o contrato. Quando o risco moderado é associado a severidade alta, uma avaliação posterior pode ser necessária, a fim de estabelecer mais precisamente a probabilidade do dano, como uma base para determinar a necessidade de medidas de controle aperfeiçoadas, considerada a responsabilidade da parte definida na Matriz de Risco.
Substancial / Importância 5	Risco com grande impacto no equilíbrio econômico-financeiro do contrato. Recursos poderão ter de ser alocados para reduzir o risco, considerada a responsabilidade da parte definida na Matriz de Risco.
Intolerável / Importância 6	Risco iminente e com grande impacto no equilíbrio econômico-financeiro do contrato. Recursos consideráveis poderão ter de ser alocados para reduzir o risco, considerada a responsabilidade da parte definida na Matriz de Risco.

**EDITAL E ANEXOS**

Página 51 de 61

PREGÃO ELETRÔNICO

Nº 4-007-18

ANEXO II - PLANILHA DE PREÇOS

GRUPO 1 – CONEXÕES DE PEAD										
ITEM	DESCRIÇÃO DO OBJETO	UD.	QTDE (A)	ICMS DE ORIGEM (%)	CATMAT	FABRICANTE	VALOR NÃO EQUALIZADO		VALOR EQUALIZADO	
							VALOR UNITÁRIO (R\$) (B)	VALOR PARCIAL (R\$) (C) = (A) X (B)	VALOR UNITÁRIO (R\$) (D)	VALOR PARCIAL (R\$) (E) = (A) X (D)
1	TE IGUAL PEAD PE100 ELETROFUSAO 32MM	Unid.	11		BR0150575					
2	TE IGUAL PEAD PE100 ELETROFUSAO 63MM	Unid.	12		BR0150575					
3	TE IGUAL PEAD PE100 ELETROFUSAO 110MM	Unid.	03		BR0150575					
4	REDUCAO CONCENTRICA PEAD PE100 ELETROFUSAO 63/32MM	Unid.	28		BR0150575					
5	REDUCAO CONCENTRICA PEAD PE100 ELETROFUSAO 110/63MM	Unid.	06		BR0150575					
6	CAP PEAD PE100 ELETROFUSAO 32MM	Unid.	06		BR0150575					
7	CAP PEAD PE100 ELETROFUSAO 63MM	Unid.	75		BR0150575					
8	CAP PEAD PE100 ELETROFUSAO 110MM	Unid.	12		BR0150575					
9	JOELHO PEAD PE100 45º ELETROFUSAO 32MM	Unid.	90		BR0150575					
10	JOELHO PEAD PE100 45º ELETROFUSAO 63MM	Unid.	220		BR0150575					
11	JOELHO PEAD PE100 45º ELETROFUSAO 110MM	Unid.	200		BR0150575					

**EDITAL E ANEXOS**

Página 52 de 61

PREGÃO ELETRÔNICO

Nº 4-007-18

12	JOELHO PEAD PE100 90º ELETROFUSAO 32MM	Unid.	500		BR0150575						
13	JOELHO PEAD PE100 90º ELETROFUSAO 63MM	Unid.	380		BR0150575						
14	JOELHO PEAD PE100 90º ELETROFUSAO 110MM	Unid.	135		BR0150575						
15	LUVA PEAD PE100 ELETROFUSAO 32MM	Unid.	600		BR0150575						
16	LUVA PEAD PE100 ELETROFUSAO 63MM	Unid.	300		BR0150575						
17	LUVA PEAD PE100 ELETROFUSAO 110MM	Unid.	120		BR0150575						
18	TE SERVICO PEAD PE100 ELETROFUSAO 63/32MM	Unid.	80		BR0150575						
19	TE SERVICO PEAD PE100 ELETROFUSAO 110/32MM	Unid.	35		BR0150575						
20	TE SERVICO PEAD PE100 ELETROFUSAO 110/63MM	Unid.	06		BR0150575						
21	SELA DERIVACAO PEAD PE100 ELETROFUSAO 63/32MM	Unid.	06		BR0150575						
22	SELA DERIVACAO PEAD PE100 ELETROFUSAO 110/32MM	Unid.	06		BR0150575						
23	SELA DERIVACAO PEAD PE100 ELETROFUSAO 110/63MM	Unid.	06		BR0150575						
VALOR TOTAL DO GRUPO: (SOMATÓRIO DA COLUNA "C" E "E"):											

GRUPO 2 – ABRAÇADEIRAS E TÊ DE REDUÇÃO DE PEAD

ITEM	DESCRIÇÃO DO OBJETO	UD.	QTDE (A)	ICMS DE ORIGEM (%)	CATMAT	FABRICANTE	VALOR NÃO EQUALIZADO		VALOR EQUALIZADO	
							VALOR UNITÁRIO (R\$) (B)	VALOR PARCIAL (R\$) (C) = (A) X (B)	VALOR UNITÁRIO (R\$) (D)	VALOR PARCIAL (R\$) (E) = (A) X (D)
24	ABRACADEIRA DE REFORCO PEAD PE100 ELETROFUSAO 63MM	Unid.	05		BR0150575					
25	ABRACADEIRA DE REFORCO PEAD PE100 ELETROFUSAO 110MM	Unid.	05		BR0150575					
26	TE DE REDUCAO PEAD PE100 ELETROFUSAO 63/32MM	Unid.	06		BR0150575					
27	TE DE REDUCAO PEAD PE100 ELETROFUSAO 110/63MM	Unid.	12		BR0150575					
28	TE DE REDUCAO PEAD PE100 ELETROFUSAO 110/32MM	Unid.	03		BR0150575					
VALOR TOTAL DO GRUPO: (SOMATÓRIO DA COLUNA "C" E "E"):										

GRUPO 3 – VÁLVULAS DE BLOQUEIO ESFERA DE PEAD

ITEM	DESCRIÇÃO DO OBJETO	UD.	QTDE (A)	ICMS DE ORIGEM (%)	CATMAT	FABRICANTE	VALOR NÃO EQUALIZADO		VALOR EQUALIZADO	
							VALOR UNITÁRIO (R\$) (B)	VALOR PARCIAL (R\$) (C) = (A) X (B)	VALOR UNITÁRIO (R\$) (D)	VALOR PARCIAL (R\$) (E) = (A) X (D)
29	VALVULA BLOQUEIO ESFERA PEAD PE100 32MM	Unid.	95		BR0150686					
30	VALVULA BLOQUEIO ESFERA PEAD PE100 63MM	Unid.	75		BR0150686					
31	VALVULA BLOQUEIO ESFERA PEAD PE100 110MM	Unid.	15		BR0150686					
VALOR TOTAL DO GRUPO: (SOMATÓRIO DA COLUNA "C" E "E"):										

**EDITAL E ANEXOS**

Página 55 de 61

PREGÃO ELETRÔNICO

Nº 4-007-18

GRUPO 4 – TRANSIÇÕES DE PEAD

ITEM	DESCRIÇÃO DO OBJETO	UD.	QTDE (A)	ICMS DE ORIGEM (%)	CATMAT	FABRICANTE	VALOR NÃO EQUALIZADO		VALOR EQUALIZADO	
							VALOR UNITÁRIO (R\$) (B)	VALOR PARCIAL (R\$) (C) = (A) X (B)	VALOR UNITÁRIO (R\$) (D)	VALOR PARCIAL (R\$) (E) = (A) X (D)
32	TRANSICAO PEAD/ACO ROSQUEADA 32MM/1"	Unid.	130		BR0150575					
33	TRANSICAO PEAD/ACO ROSQUEADA 63MM/2"	Unid.	02		BR0150575					
34	TRANSICAO PEAD/ACO SOLDAVEL 110MM/4"	Unid.	05		BR0150575					
35	TRANSICAO PEAD/ACO ROSQUEADA 110MM/4"	Unid.	01		BR0150575					
36	TRANSICAO PEAD/ACO SOLDAVEL 63MM/2"	Unid.	06		BR0150575					
VALOR TOTAL DO GRUPO: (SOMATÓRIO DA COLUNA "C" E "E"):										

1. Declarar que a validade desta proposta é de 60 (sessenta) dias a contar da data de sua entrega.

2. Informar ainda que a conta bancária da **CONTRATADA** é no Banco _____, Nº _____, Agência _____, Conta Corrente _____ e o nosso telefone para contato é _____, fax _____ e e-mail _____.

Atenciosamente,

_____, ____ de _____ de 2018.

Diretor ou representante legal – RG/CPF

ANEXO III - ATRIBUIÇÕES DA FISCALIZAÇÃO DO CONTRATO**1. DEFINIÇÕES:**

1.1 - **CONTRATO**: todo e qualquer ajuste entre a Companhia Potiguar de Gás (POTIGÁS) e particulares, em que haja um acordo de vontades para a formação de vínculo e a estipulação de obrigações recíprocas, seja qual for a denominação utilizada;

1.2 - **CONTRATADA**: pessoa física ou jurídica signatária de **CONTRATO** com a POTIGÁS;

1.3 - **CONTRATANTE**: entidade signatária do instrumento contratual, neste caso a POTIGÁS;

1.4 - **PREPOSTO**: funcionário representante da **CONTRATADA**, responsável por acompanhar a execução do **CONTRATO** e atuar como interlocutor principal junto à **CONTRATANTE**, incumbido de receber, diligenciar, encaminhar e responder as principais questões técnicas, legais e administrativas referentes ao andamento contratual, sem que exista a pessoalidade e a subordinação direta com a **CONTRATANTE**;

1.5 - **FISCALIZAÇÃO**: atividade exercida de modo sistemático pelo **CONTRATANTE** e seus prepostos, objetivando a verificação do cumprimento das disposições contratuais, técnicas e administrativas, em todos os seus aspectos. É a atividade de maior responsabilidade nos procedimentos de gestão contratual, em que o Fiscal deve exercer um acompanhamento zeloso e diário sobre as etapas/fases da execução contratual, tendo por finalidade verificar se a **CONTRATADA** vem respeitando a legislação vigente e cumprindo fielmente suas obrigações contratuais com qualidade;

1.6 - **FISCAL OU GESTOR DO CONTRATO**: representante da **CONTRATANTE**, especialmente designado pela autoridade competente, para exercer o acompanhamento e a fiscalização da execução contratual, devendo informar a Companhia sobre eventuais vícios, irregularidades ou baixa qualidade dos serviços prestados pela **CONTRATADA**, propor as soluções e as sanções que entender cabíveis para regularização das faltas e defeitos observados.

1.7 - **FISCAL DO CONTRATO**: representante da **CONTRATANTE**, com capacidade técnica e conhecimentos sobre o objeto da contratação, para apoiar o Gestor do **CONTRATO** e acompanhar e fiscalizar a execução de Contratos ou de outros documentos hábeis;

1.8 - **GESTOR DO CONTRATO**: funcionário com atribuições gerenciais, técnicas e operacionais relacionadas ao processo de gestão do **CONTRATO**, e que possua preferencialmente, conhecimentos sobre o objeto da contratação, para acompanhar a execução de Contratos e de outros instrumentos hábeis e promover as medidas necessárias ao alcance do seu objeto e no interesse da Companhia;

1.9 - **FISCAL SUBSTITUTO DO CONTRATO**: é o representante da **CONTRATANTE**, especialmente designado, para atuar como fiscal do **CONTRATO** nas ausências e nos impedimentos eventuais e regulamentares do titular.

1.10 - **FISCAL TÉCNICO DO CONTRATO**: é o representante da **CONTRATANTE**, especialmente designado, para fiscalizar o **CONTRATO** quanto aos aspectos técnicos dos serviços ou materiais.

2. ATRIBUIÇÕES DO GESTOR DO CONTRATO:

2.1 - Zelar pela observância dos termos constantes do edital, termo de referência ou equivalente, bem como dos Contratos ou instrumentos hábeis de substituí-los, e seus eventuais aditamentos, de modo a garantir a qualidade dos produtos fornecidos ou dos serviços prestados e o fiel cumprimento das obrigações assumidas pelas partes;

- 2.2 - Cuidar das questões relativas à alteração do **CONTRATO** junto à Autoridade Superior, que deve ser providenciada antes de seu término, reunindo as justificativas pertinentes;
- 2.3 - Comunicar à unidade de acompanhamento, com a anuência da unidade demandante, quando aplicável, para abertura de nova licitação, antes de findo o estoque de bens e/ou a prestação de serviços e com antecedência exigida pela norma interna da Companhia;
- 2.4 - Comunicar à Autoridade Superior, sobre quaisquer problemas detectados na execução contratual, que tenham implicações na atestação;
- 2.5 - Atestar as medições conjuntamente com o Fiscal do **CONTRATO** e encaminhar o processo de pagamento para o ordenador de despesas, obedecendo os prazos internos e contratuais para pagamento;
- 2.6 - Coordenar a atividade do Fiscal do **CONTRATO**, solicitando-lhe todas as informações que entender necessárias e adotando as devidas providências para as questões que venha a tomar conhecimento;
- 2.7 - Comunicar à **CONTRATADA** e a Autoridade Superior, as irregularidades encontradas: situações que se mostrem desconformes com o Edital ou **CONTRATO** e com a Lei;
- 2.8 - Exigir somente o que for previsto no **CONTRATO**. Qualquer alteração de condição contratual deve ser submetida ao superior hierárquico, acompanhada das justificativas pertinentes;
- 2.9 - Cuidar das alterações de interesse da **CONTRATADA**, que deverão ser por ela formalizadas e devidamente fundamentadas, principalmente em se tratando de pedido de reequilíbrio econômico-financeiro ou repactuação;
- 2.10 - Elaborar ou solicitar justificativa técnica, quando couber, com vistas à alteração do **CONTRATO** pela **CONTRATANTE**;
- 2.11 - Coordenar pesquisas mercadológicas, executadas pelo Fiscal do **CONTRATO**, para verificar a economicidade dos preços praticados e atestar a compatibilidade com os preços de mercado, com vistas a monitorar periodicamente os custos de contratação e apoiar, quando necessário, a unidade de acompanhamento por ocasião das prorrogações contratuais, repactuações, reajustes e reequilíbrios econômico-financeiros;
- 2.12 - Alimentar os sites do Governo, os sistemas informatizados da Companhia, responsabilizando-se por tais informações, inclusive sempre quando cobradas/solicitadas;
- 2.13 - Negociar o **CONTRATO** sempre que o mercado assim o exigir, nos termos da Lei;
- 2.14 - Procurar auxílio junto às áreas competentes em caso de dúvidas técnicas, administrativas ou jurídicas;
- 2.15 - Documentar nos autos todos os fatos dignos de nota;
- 2.16 - Deflagrar e conduzir os procedimentos de finalização à **CONTRATADA**, com base nos termos Contratuais, sempre que houver descumprimento de suas cláusulas por culpa da **CONTRATADA**, acionando as instâncias superiores e/ou os Órgãos Públicos competentes quando o fato exigir.

3. ATRIBUIÇÕES DO FISCAL DO CONTRATO:

- 3.1 - Conhecer o inteiro teor do **CONTRATO** a ser fiscalizado e seus eventuais aditivos, inclusive as especificações contratadas e demais características do objeto (sendo este de fornecimento ou de serviço);
-

3.2 - Anotar em registro próprio (Registro de Ocorrências) todas as ocorrências relacionadas à execução do **CONTRATO**, determinando o que for necessário à regularização das faltas ou defeitos observados e informando ao Gestor do **CONTRATO** aquelas que dependam de providências;

3.2.1 - Em caso de obras e prestação de serviços de engenharia, anotar todas as ocorrências no Diário de Obras;

3.3 - Esclarecer dúvidas do preposto/representante da **CONTRATADA** que estiverem sob a sua alçada, encaminhando às áreas competentes as questões que ultrapassarem a sua competência;

3.4 - Antecipar-se a solucionar problemas que possam afetar a relação contratual (greve, chuvas, fim de prazo);

3.5 - Formalizar os entendimentos com a **CONTRATADA** ou seu Preposto, adotando todas as medidas que permitam compatibilizar as obrigações bilaterais;

3.6 - Notificar a **CONTRATADA** em qualquer ocorrência desconforme com as cláusulas contratuais, sempre por escrito, com prova de recebimento da notificação, para que as condições contratuais sejam restabelecidas imediatamente ou para que apresente justificativa por escrito, com prazo determinado em Lei, informando das possíveis aplicações de sanções previstas nos Contratos;

3.6.1 - Mantida a irregularidade ou caso a **CONTRATADA** não apresente defesa prévia nos prazos estabelecidos ou a justificativa apresentada não seja acatada pela Fiscalização, esta deverá notificar o Gestor do **CONTRATO** para instauração de processo administrativo de penalidade, acompanhado dos seguintes documentos, quando couber:

- a) Notificações realizadas pela Fiscalização à **CONTRATADA**;
- b) Comprovantes de recebimento das comunicações e notificações à **CONTRATADA**;
- c) Defesas prévias e justificativas apresentadas pela **CONTRATADA**, no caso de notificação de possíveis aplicações de sanções contratuais por parte da **CONTRATANTE**;
- d) Mensagens eletrônicas enviadas/recebidas – com comprovação de recebimento ou concordância da **CONTRATADA** – com identificação de origem/remetente;
- e) Encaminhamento pela fiscalização do **CONTRATO**, das notificações e defesas prévias, quando houver, aos ordenadores de despesa (Diretores) da **CONTRATANTE**;
- f) Despachos relativos a aplicação de sanções por parte dos ordenadores de despesas da **CONTRATANTE**;
- g) Outros documentos relacionados que comprovem o fato.

3.6.2 - Caso a **CONTRATADA** apresente defesa prévia, a fiscalização do **CONTRATO** deverá encaminhá-la ao superior imediato (Gerente/Assessor) para decisão quanto a aplicação das sanções;

3.6.3 - A **CONTRATADA** poderá ainda apresentar RECURSO quanto da decisão do superior imediato, neste caso, a fiscalização do **CONTRATO** deverá encaminhá-lo à Diretoria Executiva da Companhia para análise e decisão final com relação à aplicação das sanções.

3.6.4 - Comunicar à **CONTRATADA**, da aplicação de penalidades após decisão final proferida pela autoridade competente;

3.7 - Fiscalizar a manutenção, pela **CONTRATADA**, das condições de sua habilitação e qualificação, procedendo a com solicitação dos documentos necessários à avaliação, quando necessário;

3.8 - Acompanhar e controlar, quando for o caso, as entregas e o estoque de materiais de reposição, destinados à execução do objeto contratado, principalmente quanto à sua quantidade e qualidade;

3.9 - Rejeitar bens e serviços que estejam em desacordo com as especificações do objeto contratado. A ação do Fiscal, nesses casos, deverá observar o que reza o Termo de **CONTRATO** e/ou o ato convocatório da licitação, principalmente em relação aos prazos ali previstos;

3.9.1 - Para os Contratos que possuam designação de Fiscal Técnico, este será o responsável por aprovar as especificações dos materiais ou serviços contratados;

3.9.2 - Nos contratos cujo Fiscal Técnico não vier formalmente designado e o Fiscal Titular sentir a necessidade de certificação técnica dos serviços executados e/ou fornecimento de materiais pela **CONTRATADA**, este deverá requisitar um profissional da **CONTRATANTE** da área, quando houver, para atestar juntamente com ele, a execução do serviço ou enquadramento do material ao objeto contratado.

3.10 - Procurar auxílio junto às áreas competentes em caso de dúvidas técnicas, administrativas ou jurídicas;

3.11 - Avaliar constantemente a qualidade da execução contratual, propondo, sempre que cabível, medidas que visem reduzir gastos e racionalizar os serviços;

3.12 - Controlar o saldo do **CONTRATO** em função do valor da fatura, de forma a atuar tempestivamente na solução de eventuais problemas decorrentes do esgotamento prematuro dos recursos contratados;

3.13 - Receber, provisória e definitivamente, as aquisições, obras ou serviços sob sua responsabilidade, mediante Termo Circunstanciado de Recebimento, quando não for designada Comissão de Recebimento ou outro colaborador;

3.14 - Realizar as medições dos serviços nas datas estabelecidas, antes de atestar os respectivos documentos fiscais/cobrança;

3.15 - Verificar a execução do objeto contratual, receber as Faturas/Notas Fiscais, formalizar a atestação dos documentos fiscais e encaminhar as cópias, nos devidos prazos, ao Gestor do **CONTRATO**, em caso de dúvida, buscar, obrigatoriamente, auxílio para que efetue corretamente a atestação/medição;

3.15.1 - Receber e encaminhar as cópias das Faturas/Notas Fiscais, até o 6º (sexto) dia do mês subsequente ao da medição, à Gerência Financeira da **CONTRATANTE**, e quando se tratar de material para o estoque, encaminhar também uma cópia da Nota Fiscal, devidamente atestada, à Gerência Administrativa e de Suprimentos da **CONTRATANTE**, observando previamente se a Fatura/Nota Fiscal apresentada pela **CONTRATADA**, se refere ao objeto que foi efetivamente contratado;

3.15.2 - Ao atestar a fatura/nota fiscal, a Fiscalização do **CONTRATO** está declarando que o serviço ou material a que ela se refere foi satisfatoriamente prestado ou fornecido e que o seu valor está em conformidade com o Termo Contratual;

3.16 - Devolver a Fatura/Nota Fiscal à **CONTRATADA** quando:

- a) Não tenha cobertura contratual;
- b) Não esteja compatível com os saldos e prazos contratuais;
- c) Não esteja acompanhado de todos os documentos legais e comprobatórios do fornecimento do bem ou do serviço ou obra; e,
- d) Conflite com os dados do Boletim de Medição.

3.17 - Encaminhar os boletins de medição, originários dos Contratos em que é Fiscal, para pagamento à Gerência Financeira da **CONTRATANTE**, com no mínimo de 5 (cinco) dias úteis antes do vencimento. As

exceções serão analisadas pelo Gerente Financeiro em comum acordo com a Diretoria Administrativa e Financeira;

3.18 - Verificar se nos Boletins de Medição (BM's), nas Autorizações de Fornecimento (AF's), nas Cartas de Autorização de Serviços (CAS's) e nas Ordens de Compra (OC's) constam, obrigatoriamente, a assinatura do Diretor da área e o prazo de pagamento;

3.19 - Observar e obedecer rigorosamente aos prazos de pagamento estabelecidos nos **CONTRATOS**, bem como o vencimento dos boletos de cobrança (quando houver);

3.20 - Observar rigorosamente os princípios legais e éticos em todos os atos inerentes às suas atribuições, agindo com transparência no desempenho das suas atividades.

4. COMPETÊNCIAS PARA APLICAÇÃO DAS SANÇÕES ADMINISTRATIVAS À CONTRATADA:

4.1 - Após a devida instauração de processo administrativo de penalidade, compete:

4.1.1 - Ao Fiscal do **CONTRATO**: notificar a **CONTRATADA** informando as situações de descumprimento de cláusulas contratuais, as possíveis sanções administrativas e o direito de apresentar **DEFESA PRÉVIA**, para contestar a aplicação das sanções administrativas impostas pela **CONTRATANTE**, bem como realizar os cálculos das multas, conforme previsão contratual;

4.1.2 - Ao Gestor do **CONTRATO**: decidir acerca da aplicação de sanção administrativa à **CONTRATADA**, e analisar a **DEFESA PRÉVIA** apresentada pela mesma, decidindo pela manutenção ou relevação (dispensa) da respectiva penalidade;

4.1.2.1 - Cabe ao Gestor do **CONTRATO** validar os cálculos dos valores das multas levantados pelo Fiscal, em observância ao previsto no **CONTRATO**.

4.1.3 - À Diretoria da **CONTRATANTE**: a decisão final para aplicação da penalidade à **CONTRATADA**, quando a Fiscalização do **CONTRATO** não decidir pela relevação (dispensa) da respectiva penalidade.

ADENDO II

FORMULÁRIO PARA CADASTRO DE CONTA CORRENTE DA LICITANTE

À COMPANHIA POTIGUAR DE GÁS (POTIGÁS)

Av. das Brancas Dunas, nº485, Candelária, Natal/RN, CEP 59.064-720.

Pelo presente, autorizamos que os créditos em meu favor, na qualidade de fornecedor dessa Companhia, sejam efetuados em minha conta corrente, de acordo com os dados abaixo mencionados.

Razão Social/Nome:		
Nome Fantasia:		
CNPJ/CPF:		
Endereço:		
Cidade:	Estado:	CEP:
Telefone (DDD):	Fax:	Caixa Postal:
Inscrição Estadual:	Inscrição Municipal:	

**EDITAL E ANEXOS**

Página 61 de 61

PREGÃO ELETRÔNICO**Nº 4-007-18****E-mail:** Indústria Comércio Prestador de Serviços Órgãos/Entidades**Tipo de Sociedade:** Órgão Federal Economia Mista S.A. LTDA Microempresa MEI**Descrição do Objeto Contratado:** Fornecimento de CONEXÕES DE PEAD (Polietileno de Alta Densidade) do tipo PE100 para a construção de gasodutos.**Preencha a conta corrente referente ao mesmo CNPJ e Razão Social OU Nome e CPF informados acima.****A conta corrente para Pessoa Jurídica deve corresponder ao CNPJ e para Pessoa Física ao CPF.****Informações bancárias incorretas acarretarão a devolução do pagamento pelo Banco.**

Banco Nº:		Incluir nº do Banco conforme cadastro no Banco Central.
Agência Nº:	DV:	Incluir nº da Agência e nº do dígito verificador, quando houver.
Conta Corrente Nº:	DV:	Incluir nº da Agência e nº do dígito verificador.

Saliento que os créditos realizados para a conta corrente bancária acima mencionada, dispensará qualquer documento de quitação, bem como toda informação contida neste formulário é de nossa inteira responsabilidade.

_____, ____ de _____ de 2018.

Diretor ou Representante Legal
RG/CPF